



 **RADHEX**
IMPLANTS

ÍNDICE

INTRODUCCIÓN	2
MEMORIA TÉCNICA GENERAL	10
LÍNEA PHIA+ PLUS	28
LÍNEA PCI+ PLUS	36
LÍNEA SLD+ PLUS.....	54
INSTRUMENTAL QUIRÚRGICO.....	72
CAJAS QUIRÚRGICAS	89
MANIPULACIÓN TÉCNICA	93

Nuestro ADN

Radhex Implants® tiene el placer de presentar al mercado, sus líneas de productos **PREMIUM**, desarrollada en base a los conocimientos y la experiencia adquiridos, tras años de Investigación y Desarrollo en el sector de los implantes dentales, que permiten ofrecer tanto dentro del mercado nacional como en su proyección internacional, sus opciones de diseño más evolucionadas, que responden a un concepto innovadores y avanzados, otorgando las más altas prestaciones que puede ofrecer un implante dental.

Nuestra apuesta por llevar a cabo proyectos innovadores, el saber hacer de nuestro equipo de producción y la vocación de servicio en nuestro equipo comercial, hacen posible año tras año, que la compañía siga evolucionando y posicionándose como una marca con claros valores y señas de identidad, y si hay algo en nuestro ADN es nuestra clara vocación de producto, con iniciativas siempre enfocadas a promover y promocionar lo más avanzado en cuanto a diseño y producción y siempre bajo el amparo del consenso científico, mediante el abordaje de optimización del diseño y nuevas líneas de desarrollo, que tienen por fin mantenernos constantemente al día y ofrecer a nuestros clientes la mayor posibilidad de alternativas existentes, para la solución exitosa de los desafíos clínicos que se presentan caso a caso.

Los años precedentes han sido la base de una experiencia, que fundamenta los cimientos para poder proponer a nuestros clientes lo más avanzado en conceptos de diseño de implantes dentales, sus aditamentos e instrumental, pero con esto nuestra misión no finaliza, ya que seguiremos trabajando nuevos proyectos, porque es una vocación que yace en el ADN de la Compañía.

Serán siempre nuevos desafíos y desarrollos que hagan llegar al profesional lo más evolucionado, lo más exquisito y lo más tecnológico, de los productos relacionados con el mundo de la implantología oral, para que lo más complicado si se quiere, pueda volverse más sencillo.



Por qué Radhex Premium,...

El avance tecnológico, evidencia nuevas tendencias de desarrollo en implantes dentales, para diferentes situaciones anatómicas desde el punto de vista topográfico, como también en función de la calidad del terreno anatómico, minimizando los riesgos técnicos de aplicación de los dispositivos, como también ofreciendo mas elevadas prestaciones, facilitando el acto quirúrgico, mejorando la ergonomía clínica como también dando mejores soluciones a los pacientes.

En este sentido, Las líneas **PHIA+ Plus** y **PCI+ Plus** de **Radhex Implants®**, presentan avanzadas características de diseño con un perfil de las mas elevada auto roscabilidad, partiendo de una plataforma hexagonal interna o cónica compatible, respectivamente, la disponibilidad de platform switching, una rosca progresiva con frentes de auto roscado que facilitan la inserción, una macro - geometría que optimiza la obtención de elevados rangos de estabilidad primaria, junto a una superficie texturizada altamente absorbente, y sin dejar de citar la disponibilidad de implantes cortos, son solo algunos de los atributos de este sistema de implantes, concebido para ser adaptable y versátil a todas las situaciones clínicas.

PCI+ Plus de **Radhex Implants®** presenta ademas, una sección cervical intra mucosa de alta versatilidad, que optimiza el sellado de los tejidos blandos en base a su micro geometría anodizada.

Esto se completa con las lineas de implantes compresivos **SLD cm** y basales **SLD bm**, dotados de un diseño que permite la mínima invasividad, y ofreciendo soluciones que van mas allá de los limites conocidos de la técnica.

Es el espíritu de este sistema, ofrecer simplicidad quirúrgica, seguridad biológica, y versatilidad protésica, que permiten al profesional, desarrollar su mas elevado nivel de experiencia quirúrgica, solo compatible con el éxito.



RADHEX V I M P L A N T S

EL NUEVO ENFOQUE

Bajo la expresión “Radhex versus Radhex”, hemos abrazado una perspectiva global en implantología, desafiándonos y superando los límites internos de nuestra compañía. Esta autolucha ha sido un auténtico reto, un proceso de autosuperación impulsado por la innata pasión que siempre hemos tenido por nuestro producto, elevándolo a los niveles más altos de calidad.

Como resultado de esta dedicada labor, presentamos dos líneas distintivas en nuestros productos:

1- Líneas **QUALITY**: Destacan por su versatilidad, amplio espectro de aplicaciones terapéuticas y una flexibilidad restaurativa excepcional. Disponemos de 5 líneas de implantes integrantes de esta familias.

2- Líneas **PREMIUM**: Incorporan todas las características mencionadas anteriormente, además de diseños altamente específicos para situaciones clínicas críticas. Estas líneas Premium ofrecen soluciones excepcionales tanto en términos de funcionalidad como de estética. Disponemos de tres familias de implantes para esta familia.

Ambas líneas ofrecen la posibilidad de trabajar de manera convencional o en un entorno digital, con componentes diseñados para el escaneado, transferencia y replicación de modelos. Siempre contando con las plataformas de conexión hexagonal interna, externa o plataforma cónica que responden a las mas seguras y extendidas a nivel mundial.

Estos productos están cuidadosamente concebidos para facilitar el diseño y la fabricación de prótesis con la máxima precisión y estética, proporcionando a nuestros usuarios opciones adaptadas a las demandas más exigentes de la odontología moderna. Estamos entusiasmados por compartir estos avances, reflejando nuestro compromiso continuo con la excelencia y la innovación en el campo de la implantología dental.

RADHEX PREMIUM:

LA ESTRATEGIA PERFECTA PARA LA EXCELENCIA.

PREMIUM

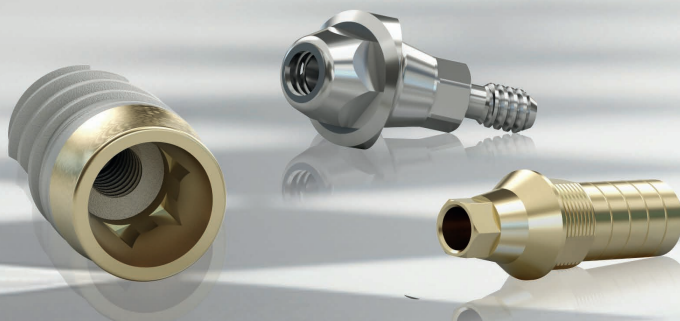

S RADHEX I M P L A N T S

QUALITY



Un compromiso con la satisfacción de sus Pacientes

Nuestro objetivo es centrar todo nuestro conocimiento y experiencia en apoyar al profesional para que pueda tratar a la mayor cantidad posible de pacientes y de la mejor manera posible.

Para ello, nos centramos en cuatro pilares fundamentales.

Una Elevada Calidad y Diseño en nuestros productos
-High Quality and Design in our products-

La calidad es nuestro compromiso, y el diseño es nuestro espíritu.

Con una actitud siempre innovadora, creamos productos y soluciones efectivas, novedosas, y mejoramos los existentes, para que el profesional pueda brindar a sus pacientes resultados totalmente funcionales, seguros y de aspecto natural.

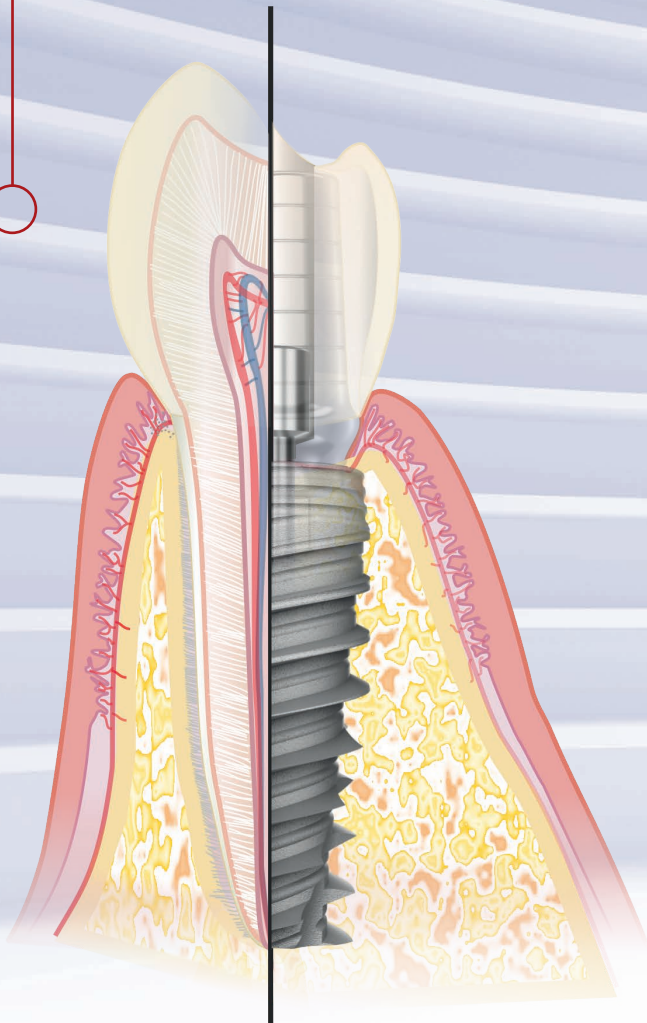

Ser un Partner Técnico - Comercial de Confianza
-An excellent Commercial Technical Partner-

Una presencia constante en formación, para llevar al profesional los conocimientos y experiencias más avanzadas, se unen a un equipo comercial serio, dinámico y de confianza que demuestra siempre ser el mejor apoyo para el desempeño del trabajo del profesional.



Tranquilidad para el Profesional
-Peace of mind for the Professional-

Una inversión constante en investigación y desarrollo, garantizan al profesional, el marco adecuado para el desempeño de su trabajo de forma segura.

Sumamos a esto, la calidad de nuestros productos y nuestro constante apoyo en formación y técnica, con lo que aseguramos el camino hacia el éxito profesional.



Satisfacción para el Paciente
-Patient Satisfaction-

Es el fin más elevado al que deseamos contribuir, y para el que empeñamos todo nuestros esfuerzos.

Un producto hecho para la salud bucal, con mucho esfuerzo, y con la gran satisfacción y tranquilidad que se siente, cuando las cosas están correctamente realizadas.

La Empresa

Desde su fundación en el año 2004, **Radhex Implants®** se ha destacado como una empresa líder en el campo de la innovación y la excelencia en el ámbito de los implantes médicos. Nos enorgullece ser una organización comprometida con la mejora continua y la búsqueda constante de soluciones avanzadas que impacten positivamente en la salud y el bienestar de las personas.

En **Radhex Implants®**, nos especializamos en el diseño, desarrollo y fabricación de implantes de última generación, respaldados por la más avanzada tecnología y un equipo de profesionales altamente cualificados. Nuestro compromiso con la calidad y la precisión nos ha permitido ganarnos la confianza de profesionales médicos y pacientes en todo el mundo.

Nos destacamos por nuestra dedicación a la excelencia, ofreciendo soluciones avanzadas que incluyen diseños innovadores como Hexágono Interno, Cono Morse e implantes de una pieza, los cuales han marcado un hito en la evolución de la odontología moderna.

En **Radhex Implants®**, nuestro compromiso se extiende más allá de la entrega de productos de alta calidad; estamos profundamente comprometidos con el respaldo y la colaboración estrecha con equipos de profesionales de la salud dental en todo el mundo. Nos esforzamos por comprender las necesidades específicas de nuestros clientes y ofrecer soluciones que no solo cumplan, sino que superen sus expectativas.

La investigación, desarrollo e innovación, (I+D+i), son fundamentales en nuestra filosofía. Dedicamos recursos significativos para asegurarnos de que nuestros productos estén a la vanguardia de la tecnología, cumpliendo con los más rigurosos estándares de seguridad y eficacia. En **Radhex Implants®**, creemos que la innovación constante es esencial para avanzar en la práctica odontológica y mejorar la salud bucal de los pacientes.

La calidad es la piedra angular de todo lo que hacemos en **Radhex Implants®**. Nos comprometemos a ofrecer productos que cumplan y superen las expectativas de nuestros clientes y socios. Operamos con integridad en todas nuestras interacciones y mantenemos un compromiso firme con la responsabilidad social corporativa.

Nos enorgullece colaborar con profesionales médicos, instituciones de investigación y socios estratégicos en todo el mundo para avanzar en la ciencia médica y mejorar la calidad de vida de las personas. Juntos, estamos construyendo un futuro en el que la innovación y el compromiso con la excelencia transformen la atención médica.

En **Radhex Implants®**, miramos hacia el futuro con entusiasmo y determinación. Estamos comprometidos a seguir siendo pioneros en el desarrollo de soluciones médicas revolucionarias que impacten positivamente en la salud global.

Valoramos profundamente las relaciones sólidas y duraderas que construimos con profesionales de la odontología. Nos esforzamos por ser un socio confiable, proporcionando no solo productos excepcionales, sino también un apoyo integral y personalizado.

Únase a nosotros en **Radhex Implants®** mientras continuamos siendo una fuerza impulsora en la evolución de la odontología. Su éxito y el bienestar de sus pacientes son nuestra máxima prioridad.

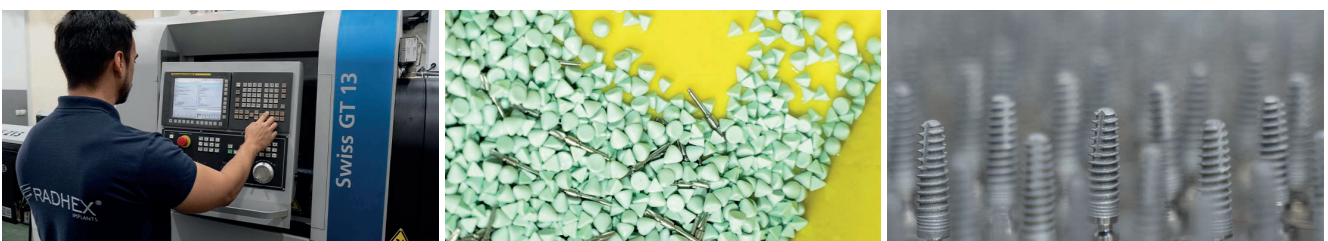

Nuestra Filosofía

Misión

- En Radhex Implants®, creemos en la importancia de marcar la diferencia en el ámbito de la salud. Buscamos constantemente nuevas formas de abordar desafíos médicos, desarrollando productos que no solo cumplan con los más altos estándares de calidad, sino que también superen las expectativas en términos de eficacia y durabilidad.

Perspectiva

- Nuestra visión es llegar a posicionar la compañía, como una empresa líder, referente en el campo de la implantología oral. Manteniendo siempre el firme compromiso de la calidad, como pilar de nuestra producción y la más elevada eficiencia en el servicio a nuestros clientes.

Valores

- CALIDAD
- PRECISIÓN
- SEGURIDAD CLÍNICA
- SERVICIO AL CLIENTE
- INNOVACIÓN
- INVESTIGACIÓN
- DESARROLLO



El trabajo y la constante inversión de recursos en I+D+i para el desarrollo de nuevos productos y soluciones para el profesional, son nuestro sello de identidad.

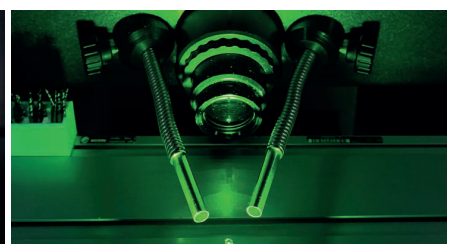

Memoria Técnica General

El Producto: Materia Prima

La biocompatibilidad y la afinidad con el hueso han hecho del titanio comercialmente puro grado 4, (c.p.) y su aleación Ti6AL4V de grado 5, los materiales estándar de más elevadas prestaciones para el sector dental.

Durante mas de dieciséis años, hemos fabricado implantes a partir de variantes químicamente no modificadas de titanio comercialmente puro.

Por estas razones, los implantes **Radhex Implants®** están fabricados con titanio puro grado 4 y también disponemos modelos fabricados con aleación de titanio grado 5, Ti6AL4V, cumpliendo elevados entandares de calidad, lo que otorga un altísimo rendimiento en sus prestaciones funcionales, así como mantiene la conformidad con los requisitos de las normas ASTM F67 e ISO 5832- 2 y ASTM F136 e ISO 5832- 3 respectivamente.

Modelos de Implantes fabricados en Ti Grado 4:

Modelos **PHI**, **PHIA**, **PHE**, **PHEA** en todas sus medidas, y **PCI** para las plataformas **PCI280** y **PCI350**.

Modelos de Implantes fabricados en aleación de titanio grado 5, Ti6AL4V:

Modelos **PCI** para plataforma **PCI230** y todos los implantes de la linea **SLD** en todas sus medidas.

Los implantes **Radhex Implants®** se esterilizan mediante irradiación con electrones acelerados, (e beam).



Características del envase

Codificación de longitud

Doble Vial de protección estéril.

-Vial Exterior

-Vial Interior

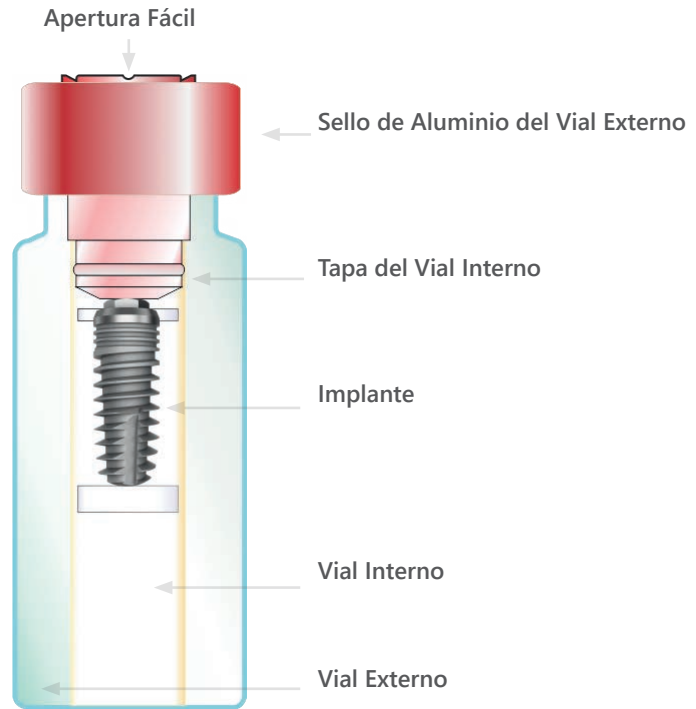
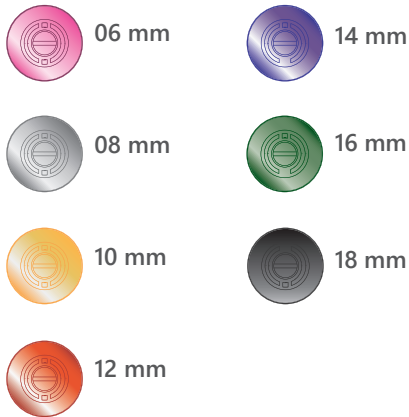

El Etiquetado de Producto

	RADHEX IMPLANTS	Inmet Garnick S.A. 19200, Azuqueca de Henares, Guadalajara (SPAIN)	← Fabricante
Dispositivo Médico	MD	REF AAA000-0000	
Número de Referencia			
Descripción del Producto	Dental Implant: Internal Hex. Platform Length.: 00 mm Ø (Diám.): 00 mm		
UDI DI	UDI-DI: (01) 0000000000000		
Número de Lote	LOT 00000-00X.0	AAAA.MM.DD	← Edición
Material	Mat. AAAAAAA	AAAA-MM	
Esterilizado Utilizando Radiación	STERILE R Include Healing Cap	AAAA/MM/DD	← UDI Identificador Único de Dispositivo
Sistema Barrera Estéril Simple Con Embalaje Protector Interior			← Fecha de Fabricación
MR Condicional	CE 0000		← Fecha de Caducidad
		(01) 00000000000000 (17) 000000 (10) 0000-00X.0	← Marcado CE - Organismo Notificado

Radhex Implants® es una marca líder en soluciones dentales implanto-soportadas, aplicando la más avanzada tecnología de producción para implantes dentales, aditamentos y herramientas implantológicas.

Una filosofía basada en la ciencia y orientada para todas las indicaciones.

Con sede central en España, nuestro principal objetivo es la seguridad basada en la calidad, la formación e innovación para reducir la duración de los tratamientos y mejorar las perspectivas terapéuticas en rehabilitación oral sobre implantes.

A través de sólidas colaboraciones con profesionales de la odontología, nuestros avanzados productos y sus complementos de altísima precisión, cumplimos con nuestro esencial compromiso de aportar a la salud de los pacientes.

Enfoque de soluciones integrales

Ponemos a disposición de los profesionales de la odontología una amplia variedad de opciones para las soluciones dentales, abordando diversos enfoques de tratamiento. Contamos con una fuente confiable de suministros que garantiza la más alta calidad, flexibilidad y compatibilidad, asegurando así la obtención de la solución óptima para cada indicación.

Amplia selección de materiales

Todas nuestras soluciones se fabrican utilizando diversos materiales altamente bio-compatibles y resistentes, cuya seguridad clínica testada, garantiza resultados seguros y predecibles, incluyendo implantes de titanio de máxima pureza y soluciones protésicas en Titanio Grado V, cromo-cobalto, y tratamientos aplicados de anodizado y nitrurado, para optimizar la respuesta mecánica y tisular.

Innovadores conceptos de diagnóstico y tratamiento

Hemos desarrollado numerosos conceptos diseñados para optimizar el tratamiento de restauración dental y maximizar la eficacia clínica. Los conceptos clave se centran en mejorar los diagnósticos y planificación de tratamiento, la estabilidad primaria del implante por diseño, optimizar la interacción del tejido blando y la inserción de implantes orientada para protocolos quirúrgicos menos invasivos.

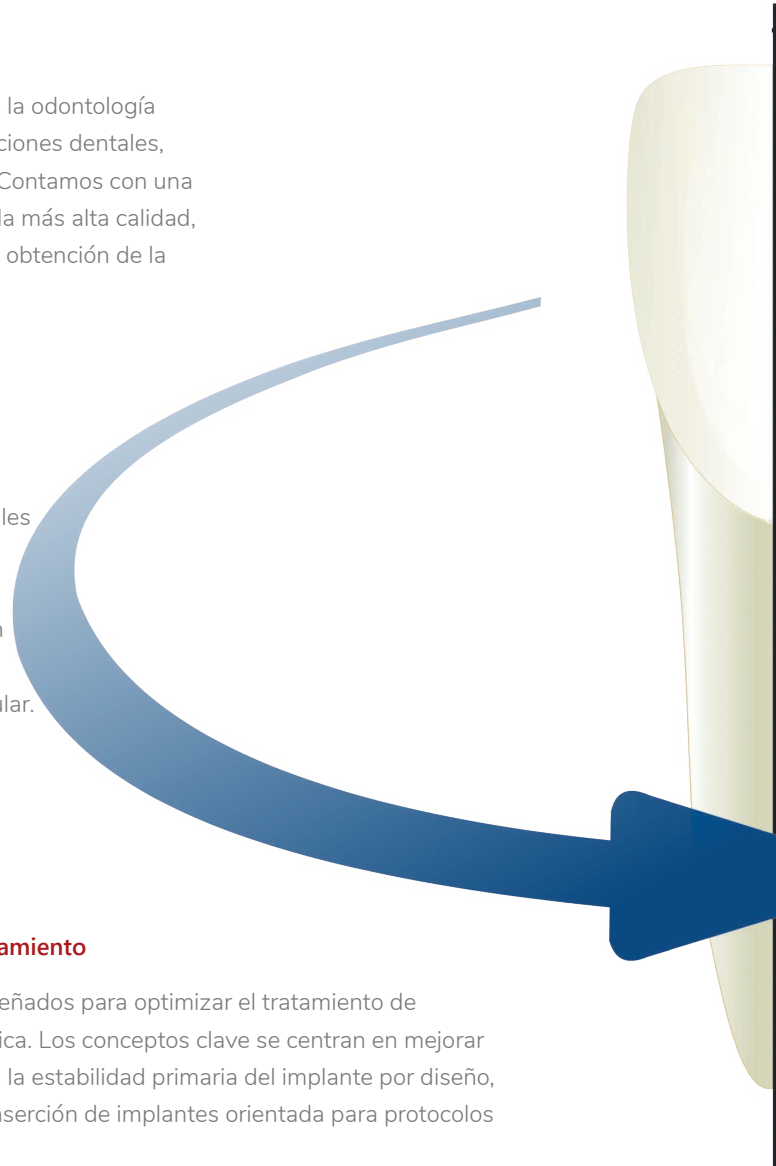

360° - Una Perspectiva Global



Sistemas de Implantes para cada indicación

Hemos desarrollado una extensa gama de implantes con perfiles de diseño de diferente comportamiento auto-roscante, basados en sólidos conceptos científicos, garantizando para cada caso un óptimo nivel de respuesta ósea y tisular, aptos para cubrir todas las indicaciones terapéuticas, incluyendo implantes de diámetros pequeños -Fit Implants-, manteniendo una amplia gama de longitudes, e incluyendo los implantes cortos -short implants- a lo que se suman, las diferentes alternativas de conexiones protésicas.

Gestión Comercial y Atención al Cliente

La adquisición de nuestros productos se facilita mediante solicitudes directas a nuestra sede central o a través de nuestro equipo especializado en ventas. Nuestros agentes comerciales, dotados de una sólida experiencia técnica, se encuentran a su disposición para ofrecer asesoramiento y respaldo técnico personalizado, ajustándose a las necesidades específicas de cada profesional.

Formación al Profesional

Proporcionamos a lo largo del año una amplia variedad de conferencias, cursos y eventos centrados en fomentar la difusión del conocimiento científico y la experiencia clínica actual, de la mano de expertos profesionales, enseñando las habilidades necesarias para integrar las soluciones Radhex Implants® en el campo de la clínica y el laboratorio dental.

Las grandes cosas, son sencillas
W, Churchill

La Seguridad y la Precisión como Conceptos.

Diseñado y probado como sistemas Seguros y Robustos.

Un aspecto clave de la evaluación del desempeño, es que un sistema es tan fuerte como lo sea su eslabón más débil y que el desempeño de cualquier componente depende no solo del componente en sí, sino también de sus interacciones dentro del sistema.

Como resultado, la prueba adecuada de cualquier componente está dentro del sistema del que forma parte.

Por este motivo, Radhex Implants® realiza investigaciones y pruebas no solo en componentes individuales como implantes, pilares y tornillos, sino también en todo el sistema.

Solo con este enfoque podemos asegurarnos de que nuestras soluciones funcionen de manera segura y confiable durante muchos años.

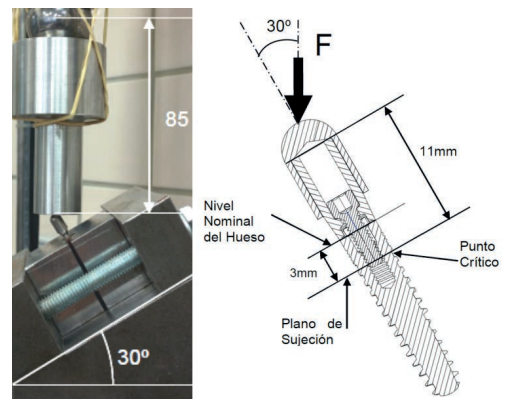

La importancia de un ajuste preciso.

Los componentes de nuestros sistemas restaurativos, ya sea sobre Radhex Implants® u otros sistemas de implantes, están diseñadas para un ajuste preciso entre el aditamentos y el implante.

Esto lo obtenemos mediante la gestión de la producción en nuestra planta, basada en la utilización de maquinaria específica de origen suizo, de la mas elevada tecnología, para el sector medical de implantes, y que poseen el mismo grado de precisión que la utilizada para la industria relojera de alto nivel.

El ajuste preciso es decisivo para el rendimiento del sistema en su conjunto, ya que ofrece la garantía de que las fuerzas oclusales se distribuyan de manera adecuada y uniforme evitando las cargas máximas incontroladas.

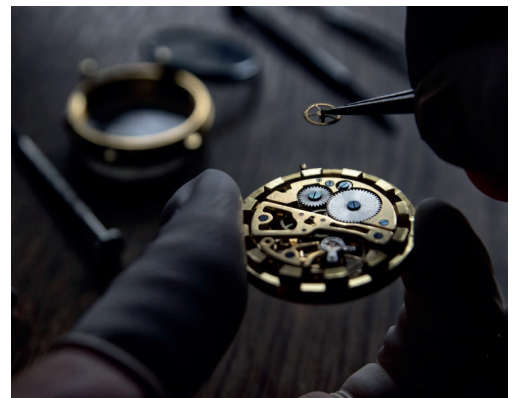

Optimizando hasta el último detalle:

El establecimiento de unas correctas tolerancias mecánicas para las conexiones, es esencial para que la mecánica entre diferentes partes del sistema mantengan un adecuado rendimiento y estabilidad a lo largo del tiempo.

Los pilares Radhex Implants® se fabrican con unas tolerancias mecánicas ajustadas, sin que la interacción de los elementos anti-rotatorios, priven a las piezas de un adecuado encastre funcional.

De esta manera es optimizada la función mecánica, para que el sistema de implante-pilar del que forma parte, mantenga una máxima eficiencia en su comportamiento.

Aunque no siempre es visible a simple vista, el uso de componentes de terceros no diseñados y probados para el sistema puede dar lugar a fuerzas incontroladas y puede provocar la falla de componentes individuales o de todo el sistema. Evite complicaciones eligiendo restauraciones de implantes que estén diseñadas y probadas como un sistema seguro.





Control de calidad de ambiente en zona productiva

Máximo control ambiental en área de envasado de producto.

El procedimiento de envasado de los implantes dentales Radhex ® se desarrolla dentro de un estricto control de la calidad y pureza de aire del ambiente donde se desarrolla el proceso.

Para ello disponemos de una Sala Limpia, con calidad ISO 8 acorde a la normativa establecida, que mediante la aplicación de flujo laminar en cabina, permite llegar a un standard ISO 5 en el entorno de envasado de producto.

Esto permite mantener un máximo nivel de control de pureza en el ambiente en donde se desarrolla el proceso de envasado de los implantes dentales, producto que posteriormente a este proceso, se someterá a un proceso de esterilización por irradiación validado.

Con ello se obtiene el cumplimiento de dos objetivos principales:

- 1- Garantizar un entorno de riguroso control, libre de partículas contaminantes.
- 2- Garantizar el mas estricto control microbiológico dentro de la aplicación del proceso de envasado.

Asegurando mediante los test de partículas y microbiológicos respectivos, la mayor asepsia y descontaminación del área de trabajo y procesamiento.

Sus necesidades y preferencias cubiertas por un amplio abanico de productos

Una cartera mas amplia de productos para sus pacientes.

Le proponemos una fuente única para cubrir las soluciones de cada indicación, protocolo de tratamiento, necesidad del paciente o conceptos de tratamiento.

Una visión de 360° al mundo de la rehabilitación con implantes dentales. Sean restauraciones unitarias o múltiples hasta arco completo, ofrecemos soluciones que le permitirán cubrir todas las necesidades, desde protocolos prótesis fijas a removibles, que le permitirán restituir las funciones dentales de masticación y fonación para tratar con máxima eficiencia a sus pacientes.

Uniendo este concepto, de modo dinámico a la constante innovación, ya que cada día, aparecen mejores tecnologías para cubrir nuevas necesidades. Por ello, continuaremos ofreciéndole nuevos productos y soluciones que cumplan con los últimos y más altos estándares de atención al paciente..



Desde la raíz al diente.

Le ofrecemos implantes para todas las indicaciones y preferencias, con diseños de cuerpo de alta estabilidad, cilindro-cónicos con rosca progresiva, con collares mecanizados, cuerpos texturizados, y con diferentes opciones de conexión.

Complementamos esto con elementos protésicos versátiles, pilares prefabricados temporales y definitivos, desde pilares fresables y para coronas atornilladas individuales hasta restauraciones de múltiples unidades y de arco completo fijas y removibles, y abriendo el campo de la restauración digital, tenemos todo lo que el profesional necesita para una función y estética optimizadas.

Y con nuestros años de experiencia, ofrecemos una gama completa de instrumentos y herramientas para ayudarlo a llevar a cabo todos los tratamientos de manera segura y eficiente.

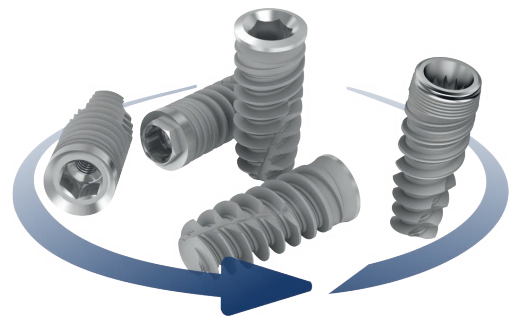

Siempre presentes.

Nuestra aspiración es apoyar con nuestra tecnología, el mas seguro y predecible tratamiento para sus pacientes.

Por ello puede confiar que no solo es un compromiso de venta, sino también de información y formación a través de nuestros catálogos y manuales informativos, cursos, conferencias y asesoramiento comercial y técnico al profesional.



La Seguridad y la Precisión como Conceptos.

Liderazgo práctico desde el principio.

Radhex Implants® está comprometido con el más alto nivel de evidencia científica, y es este, el espíritu de nuestros pioneros. Nuestros productos están sustentados tanto en rigurosos test mecánicos como en la solidez que ofrece la experiencia y los estudios clínicos.

Hoy en día, la rehabilitación oral basada en implantes dentales establece el más elevado estándar de atención para la salud oral, y los productos de Radhex Implants®, se encuentran sólidamente respaldados.

Nuestro implante mantiene hoy una importante trayectoria en el uso clínico durante más de 15 años.

Los conceptos de un diseño auto-estable, auto-roscante, de alto agarre y tracción a un terreno anatómico variable que puede ofrecer el tejido óseo, son la piedra angular sobre la que se sustenta la eficiencia y el éxito clínico.

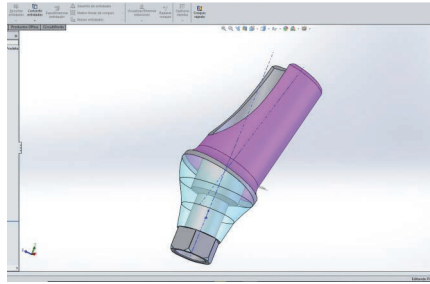

No todos los implantes son iguales

La noción de que todos los implantes dentales, al estar compuestos principalmente de titanio, son comparables, ha emergido como un reclamo entre diversos proveedores de implantes. A pesar de la apariencia similar de estos implantes, su rendimiento varía considerablemente. La experiencia clínica ha desempeñado un papel crucial en la comprensión de esta complejidad, y no es un aspecto trivial.

Incluso sutiles modificaciones en la macrogeometría del implante o de sus componentes pueden tener repercusiones significativas tanto en la respuesta biológica de los tejidos como en la eficiencia mecánica del producto. Este aprendizaje ha subrayado la necesidad de considerar aspectos más allá de la composición básica del implante.

La incorporación de una superficie con microgeometría texturada por substracción es un ejemplo destacado, ya que aumenta el área de contacto hasta 5 veces en comparación con superficies convencionales. Esta característica no solo optimiza la respuesta biológica de los tejidos, sino que también garantiza la máxima efectividad en el tratamiento implantológico.

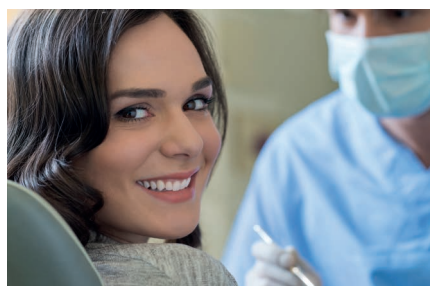
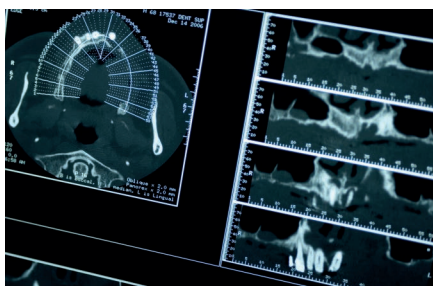

Selección cuidadosa de materiales y pruebas exhaustivas.

Seleccionamos todos los materiales de fabricación de modo exhaustivo, ya sean metálicos o polímeros técnicos, y se controlan y manipulan con absoluto cuidado. Todo tiene que cumplir con los más altos estándares, incluida la bio-compatibilidad, la resistencia y la longevidad.

El titanio comercialmente puro utilizado para nuestros implantes, la aleación utilizada para los aditamentos, y los procesos aplicados en la fabricación. Nuestros productos se someten a pruebas exhaustivas de acuerdo con las normas ISO, lo que ayuda a garantizar que resisten la prueba del tiempo.

Visión General De Sistemas

PHIA+ PLUS Type La Conexión Hexagonal Interna PLUS

Diseño de Plataformas de Conexión:

La conexión protésica clásica, desarrollada por la escuela Americana bajo la tutela del Dr. Gerald Niznick, alcanza su máxima expresión en el modelo PHIA+ Plus, destacando por su eficiencia, rendimiento, seguridad y estabilidad primaria. Este diseño ofrece una percepción táctil óptima durante el roscado, garantizando una alta estabilidad y un sellado del espacio con encastre anti-rotatorio hexagonal interno. Además, se incorpora un bisel de asiento en ángulo de 45° y seis orientaciones de posicionamiento en su indexación axial.

Este modelo se presenta con:

- **Plataforma IS** de 3,50 mm con cuerpo de 3,50 mm-3,75 mm-4,00 mm-4,50 mm-5,00 mm.

Se presentan en diferentes longitudes.

Tornillo Interior M1,8.

PHIA+ 350



3,5 mm



1,5 mm



Diseño de Zona Cervical:

Switch Platform para diámetro de cuerpo de 3,75 mm o superiores para favorecer el mantenimiento del hueso crestal. Superficie tratada hasta la plataforma, siendo ausente la anilla pulida y 1,5 mm de micro-cajuelas con convergencia hacia cervical, para reducir el stress cortical en Modelos PHI.

Arquitectura de Perfil:

Perfil de diseño auto-roscante con rosca progresiva:

Modelos PHIA: Núcleo central altamente cónico con perfiles de cresta cilíndricos dotados de elevado corte autorroscante, con 6 labrados de rosca para asegurar la máxima estabilidad primaria.

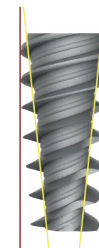

Mecánica de roscado:

Roscas trapecoidales de crestas finas para asegurar la ergonomía de roscado, con valles inter-crestales amplios para máxima estabilidad primaria:

Modelos PHIA+ PLUS: dos Roscas principales de doble Hélice y dos secundarias en fondo de valle, y dos roscas crestales para asegurar la máxima estabilidad primaria, todas con paso de 2,6 mm.

2,6 mm

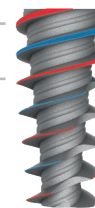

Frentes de Auto-roscado:

Modelos PHIA+ PLUS: Frentes de corte-deformación Helicoidales.

Actúan como estabilizadores anti-rotatorios en el implante osteo-integrado.

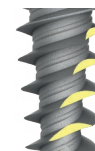

Frente Corte Helicoidal

Líneas de diseño Apical:

Ápice de convexidad cero, totalmente planos, que posibilitan un frente de entrada agresivo, que labra con facilidad el lecho final en el hueso.

Esto posibilita gran maniobrabilidad, y alta efectividad en el direccionamiento del implante para corregir su posición.



Ápice Plano

PCI+ PLUS Type La Conexión Cónica Interna



Diseño de Plataformas de Conexión:

Las líneas PCI+ PLUS de Radhex Implants®, son la más segura conexión con función dual, los dos principios de asentamiento protésico integrados en el encastre como morse de 6° por lado, (12°), junto con bloqueo interno hexagonal y cambio de plataforma integrado. Proporcionan una distribución uniforme de la carga, con un sellado hermético del GAP protegiendo los tejidos peri-implantarios. La interfase implante-pilar permite los diseños de perfil de emergencia adecuados, para mejorar el mantenimiento del nivel de inserción tisular con un sistema íntegramente orientado a Switch Platform.

- **Plataforma CS+** de 2,50 mm con cuerpo de 3,00 mm. Tornillo interior M1,4.
- **Plataforma CM+** de 3,00 mm con cuerpos de 3,50mm-3,75mm-4,00mm y 4,50 mm. Tornillo interior M1,6.
- **Plataforma CL+** de 3,40 mm con cuerpos de 5,00 mm y 6,00 mm. Tornillo interior M2.

Se presentan en diferentes longitudes.

Diseño de Zona Cervical:

Collar Intramucoso convergente, es el concepto integrado dentro de este sistema, para garantizar la máxima protección de los tejidos peri-implantarios y la salud ósea crestal.

Sección mecanizada y anodizada transgingival de 2.0 mm de altura dotada de relieve micro métrico para asegurar el cierre gingival. Anodizado amarillo para favorecer el perfil de emergencia estética.

Arquitectura de Perfil:

Perfil de diseño auto-roscante con rosca progresiva: Núcleo central altamente cónico con perfiles de cresta cilíndricos, garantizan la mas elevada eficiencia del auto-roscado y estabilidad, asegurando un incremento gradual y progresivo de las fuerzas, durante la progresión de la maniobra de roscado.

Mecánica de roscado:

Rosca de crestas muy finas para asegurar la ergonomía de roscado, con valles inter-crestales amplios para máxima estabilidad primaria:

Todos los Modelos: Rosca de doble Hélice con paso de 2,6 mm.

Frentes de Auto-roscado:

Frentes de corte-deformación Helicoidales.

Actúan como estabilizadores anti-rotatorios una vez que el implante se ha oseo-integrado.

Líneas de diseño Apical:

Ápice de convexidad cero, totalmente planos, que posibilitan un frente de entrada agresivo, que labra con facilidad el lecho final en el hueso.

Esto posibilita gran maniobrabilidad, y alta efectividad en el redireccionamiento del implante para corregir su posición.

CS+ PCI250

CM+ PCI300

CL+ PCI340

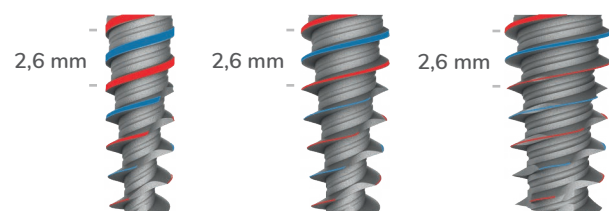
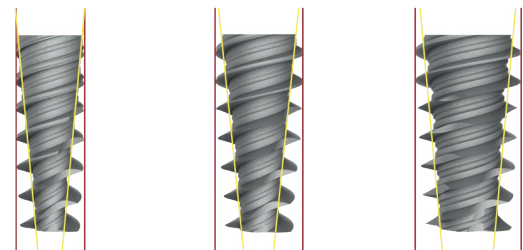
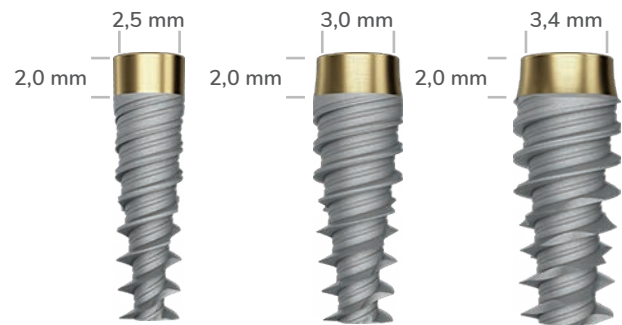

SLD cm Plus Type El Implante Monocuerpo, (Una Pieza), Compresivo, Conexión Multi unidad.**Diseño General y Pilar Multi Unidad :**

Los implantes sólidos compresivos de una pieza con pilar Multi Unidad, parte de la línea Radhex Implants® SLD cm, son una alternativa destacada para casos clínicos complejos con deficiencia ósea debido a atrofia. Representan un paradigma sólido en implantología oral, ofreciendo ventajas como cirugía mínimamente invasiva. Con dimensiones de 3,00 mm a 6,00 mm de diámetro y longitudes de 6 mm a 18 mm, estos implantes son versátiles. El pilar atornillable tiene una angulación convergente de 20° y un sistema hexagonal anti-rotacional de 3 mm, garantizando control máximo del torque de inserción y contribuyendo a resultados clínicos óptimos y estabilidad a largo plazo.

Diseño de Zona Cervical:

Sección cervical de 2 mm, 3 mm y 4 mm de altura, con importante salto de diámetro, (concepto análogo a switch platform de implantes de dos piezas), para garantizar la máxima protección del hueso crestral y salud de tejidos peri-implantarios. Sección mecanizada cervical que se extiende hasta el cuerpo del implante, la misma se puede sumergir en terreno óseo según la exigencia de los espesores gingivales de cada caso. Con diámetro de 2,05 mm hasta diámetro 4 mm de cuerpo, para diámetros mayores, 2,35 mm.

Arquitectura de Perfil:

El perfil de cuerpo cónico se combina armónicamente con un perfil crestral igualmente cónico, lo que otorga una relación núcleo - cresta constante en todo el recorrido de la rosca. Estas características junto a la ausencia de elementos atornillados interiores en el cuerpo del implante, aseguran una ocupación volumétrica mínima por parte del implante, lo que minimiza los síntomas post operatorios de inflamación y hematoma. La alta conicidad asegura una entrada firme con un incremento sostenido de la propia estabilidad del implante, otorgando las condiciones propias para la técnica de carga inmediata.

Mecánica de roscado:

El perfil de Diseño con Rosca Cónica Progresiva de Tipo Compresivo se caracteriza por una rosca con calados trapezoidales y esquinas radiadas, que garantiza eficiencia durante la inserción del implante en el tejido óseo. Esta configuración minimiza la preparación quirúrgica, asegurando un fresado ergonómico y logrando máxima estabilidad primaria. Ideal para técnicas mínimamente invasivas, destaca por su precisión y eficacia. La rosca, con una hélice de paso de 1 mm, refuerza la capacidad del perfil para optimizar la entrada del implante en el terreno óseo, siendo esencial en procedimientos quirúrgicos de mínima invasión y máxima eficacia clínica.

Líneas de diseño Apical de Tecnología "PUNTA":

Extremo apical punta lanza auto perforante, que asegura una gran capacidad de penetración en el tejido óseo.

SLD cm 1240

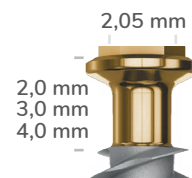
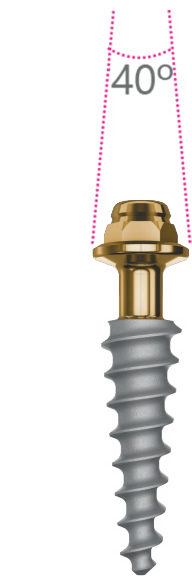

4,0 mm

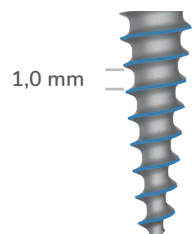
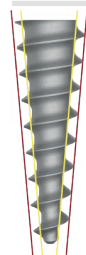

Extremo Apical Reducido

SLD cm 1250

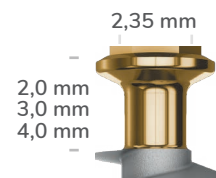

5,0 mm

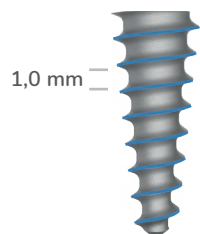
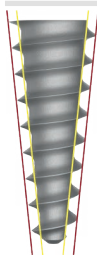

Extremo Apical Reducido

SLD bm PLUS Type El Implante Monocuerpo, (Una Pieza), Basal, Conexión Multi unidad.



Diseño General y Pilar:

Los implantes sólidos Basales Radhex Implants® SLD bm, con pilar Multi Unidad, destacan como una alternativa efectiva para casos clínicos complejos, especialmente en situaciones de atrofia y reabsorción ósea. Este concepto robusto de implantología oral se presenta como una opción terapéutica mejorada, con énfasis en la cirugía de casos de extrema reabsorción ósea.

Con diámetros de 3.50 mm a 8.50 mm y longitudes de 6 mm a 18 mm, (consultar por diámetro), estos implantes ofrecen versatilidad excepcional. El pilar, atornillable y con una angulación convergente a oclusal de 20°, incluye un sistema anti rotacional hexagonal de 3 mm cara a cara, asegurando un control máximo del torque de inserción. Este diseño avanzado contribuye significativamente a optimizar resultados clínicos y estabilidad a largo plazo.

Diseño de Zona Cervical:

Sección cervical de alturas variables de 3 mm, 5 mm y 7 mm, con importante salto de diámetro, (concepto análogo a switch platform de implantes de dos piezas), para garantizar la máxima protección del hueso crestral y salud de tejidos peri-implantarios. Sección mecanizada cervical que se extiende hasta el cuerpo del implante, la misma se puede sumergir en terreno óseo según la exigencia de los espesores gingivales de cada caso.

Arquitectura de Perfil:

El perfil de cuerpo cónico se combina armónicamente con un perfil crestral igualmente cónico, lo que otorga una relación núcleo - cresta constante en todo el recorrido de la rosca. Estas características junto a la ausencia de elementos atornillados interiores, aseguran una ocupación volumétrica mínima por parte del implante, lo que minimiza los síntomas post operatorios de inflamación y hematoma.

La alta discrepancia núcleo cresta, asegura una entrada firme con un incremento sostenido de la propia estabilidad del implante, otorgando las condiciones propias para la técnica de carga inmediata.

Mecánica de roscado:

Perfil de diseño con rosca amplia progresiva de tipo basal: Modalidad de rosca con calados trapezoidales de esquinas en radio, que garantiza una máxima eficiencia en la entrada del implante en el terreno óseo, minimizando la preparación quirúrgica del lecho y su fresado asegurando la ergonomía de roscado para la máxima estabilidad primaria en las Corticales óseas de hueso atrófico extremo.

Líneas de diseño Apical:

Extremo apical reducido, en punta, que asegura una gran capacidad de penetración en el tejido óseo.

SLD bm 1245

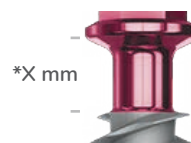

* Altura de cuello variable

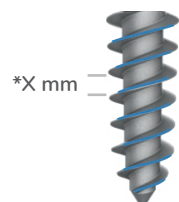
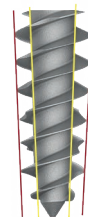

* Avance de rosca con paso variable



Extremo Apical Reducido

SLD bm 1255



* Avance de rosca con paso variable

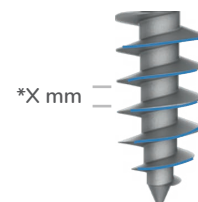
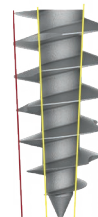

* Avance de rosca con paso variable



Extremo Apical Reducido

La superficie "Bone Link"

Micro diseño externo mediante tratamiento de superficie sustractivo mediante shot blasting. Crea una superficie de micro-rugosidad, hidrófila, de elevada humectabilidad y baja tensión superficial.

A continuación se muestran las imágenes obtenidas por microscopía óptica de aumentos y microscopio electrónico de barrido tras las fases de shot blasting con la rugosidad estructural óptima, y de la fase final del tratamiento térmico, donde se puede observar a gran aumento, la estructura altamente rugosa en el óxido de titanio superficial.

Una superficie probada, respaldada por mas de 15 años de experiencia clínica.

Imágenes de superficie general



Figura 1: imagen 10X con visualización total de la superficie tratada de la muestra.



Figura 2: imagen 20X con visualización de zona apical de la superficie tratada de la muestra.

Imágenes de superficie: Crestas

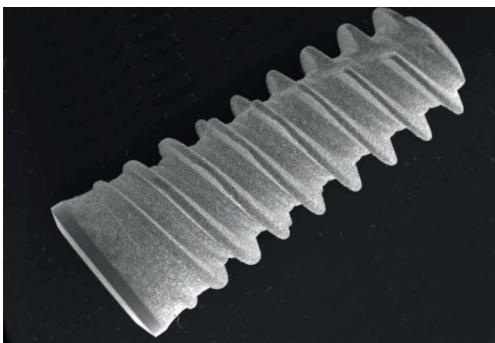

Figura 3: imagen de la zona de cresta de rosca 500X.

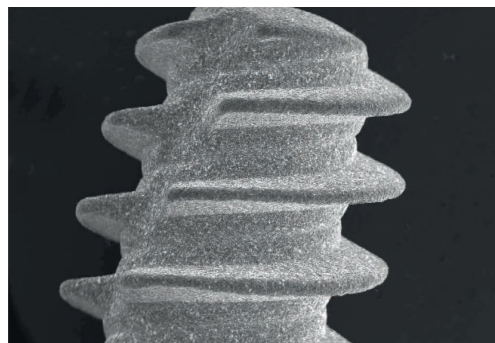

Figura 4: imagen de la zona de cresta de rosca 3.000X.

Imágenes de superficie: Valle

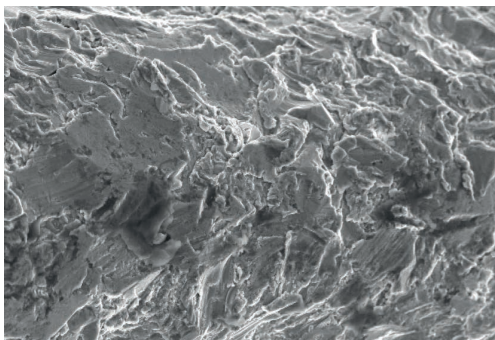

Figura 5: imagen de la zona de valle de rosca 1.000X.

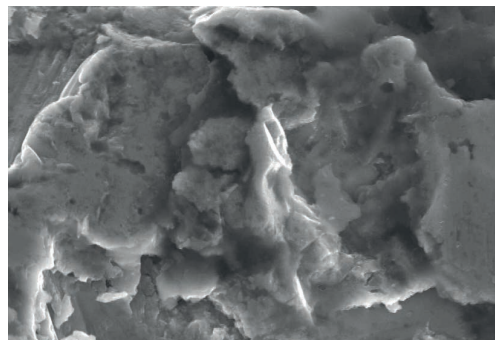

Figura 6: imagen de la zona de valle de rosca 6.000X.

Imágenes de superficie: Punta

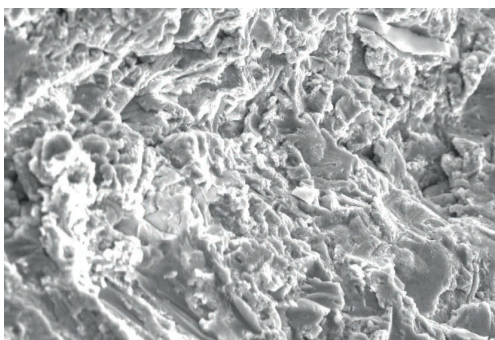

Figura 7: imagen de la zona de punta apical 1.000X.

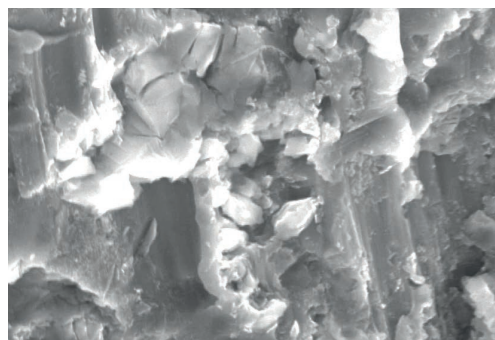

Figura 8: imagen de la zona de punta apical 3.000X.

En el Centre de Disseny d'Aliatges Lleugers i Tractaments de Superfície - Universidad Politécnica de Cataluña, se ha realizado un estudio de los perfiles de rugosidad superficial, determinándose los parámetros: Ra, Rt, Rz y Rmax. El análisis se ha efectuado mediante la utilización de un Rugosímetro - Perfilómetro TAYLOR-HOBSON.

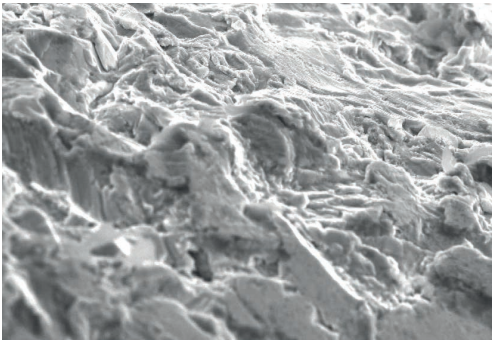
Los resultados para Ra se encuentra entre 1,7 y 2,1µm.

Esto evidencia que el tratamiento superficial Radhex aumenta considerablemente el área total del implante.

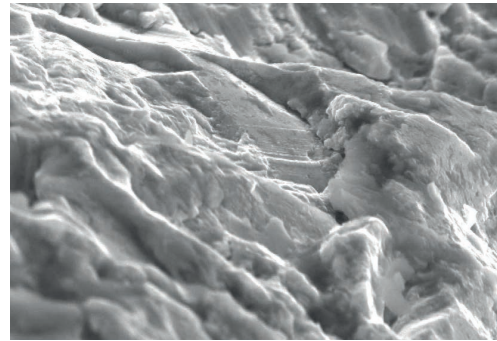
Este hecho mejora la estabilidad del implante dental, ya que hay una mayor zona de contacto entre el implante y el hueso y así se promueve una correcta osteointegración.

Procesos de Calidad, Una Garantía de Seguridad

Tras el estudio y desarrollo del tratamiento de superficie, Radhex, se acerca al profesional odontológico la superficie Bone-link, una superficie actualmente disponible en todas sus líneas de implantes.

La superficie Bone-link se consigue mediante un proceso de granallado, con óxidos de granulometría controlada, para crear irregularidad con micro cavidades en la superficie del titanio que luego son posteriormente sometidas a un proceso controlado de desecación mediante protocolo específico de temperatura y tiempo.

Todo el proceso para la obtención de la superficie está garantizado por un control exhaustivo de la calidad, teniendo en cuenta el tiempo, velocidad, presión y tamaño de las partículas.

**Elevada humectabilidad - Mojabilidad al suero y sangre - Baja tensión superficial del Titanio
Máxima afinidad biológica**

Indicaciones Generales por densidad ósea

Tabla de indicaciones de implantes

Los sistemas Radhex Implants®, están indicados para todo tipo de huesos, aunque por las características propias del diseño:
 Para el modelo **PHIA+ PLUS**, su indicación preferencial es para huesos Tipo 3 y Tipo 4.
 Para el modelo **PCI+ PLUS**, su indicación preferencial es para huesos Tipo 3 y Tipo 4.
 Para el modelo Compresivo **SLD cm**, su indicación preferencial es para huesos Atróficos, y también Tipo 3 y Tipo 4.
 Para el modelo Basal **SLD bm**, su indicación preferencial es para huesos de atrofia extrema donde se busca anclaje cortical.
 Estas indicaciones, relacionan la preferencia de utilización, en función del diseño de implante y tipo de hueso, como una reseña, pero es el profesional, el que por su experiencia, debe establecer la indicación final, porque ambos modelos, son plenamente válidos para utilizar en cualquier topografía ósea independientemente de su densidad.

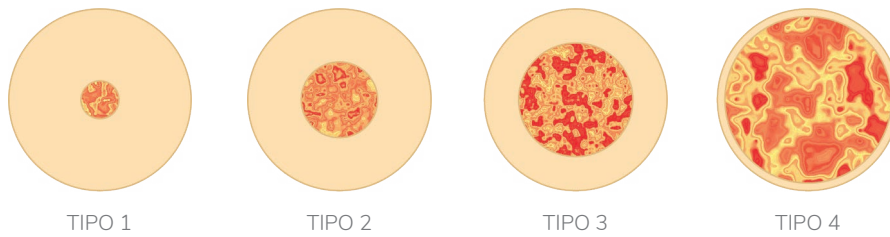

*According Leckholm et Zarb 1985

PHIA+ PLUS Type



● Indicación general ● Indicación especial

PCI+ PLUS Type



● Indicación general ● Indicación especial

SLD cm PLUS Type



● Indicación general ● Indicación especial ● Hueso Atrófico

SLD bm PLUS Type



● Indicación general ● Indicación especial ● Hueso Atrófico

Todas las ventajas y versatilidad anatómica, en los diseños de implantes:



La conexión y sus ajustes: Torques Protésicos Genéricos

Los torques indicados en la tabla siguiente son válidos para los distintos componentes de Radhex Implants®, modelo PHIA+ PLUS. Se proporcionan como recomendación general, ya que las indicaciones específicas se incorporan para cada aditamento.

	Tapas cicatrizales, y Conformadores Gingivales	Restauración Temporal o Provisional	Restauración Unitaria Definitiva * ¹	Restauración Múltiple Definitiva * ²	Restauración Atornillada Indirecta Definitiva * ³	
PHIA+ PLUS Type RADHEX®	15 Ncm	15/20 Ncm	35 Ncm	35 Ncm	35 Ncm	* ¹ (Atornillado sobre implante) * ² (Atornillado sobre implante) * ³ (Atornillado sobre PMU)

Los torques indicados en la tabla siguiente son válidos para los distintos componentes de Radhex Implants®, modelo PCI+ PLUS. Se proporcionan como recomendación general, ya que las indicaciones específicas se incorporan para cada aditamento.

	Tapas cicatrizales, Transfers y Conformadores Gingivales	Restauración Temporal o Provisional	Restauración Unitaria Definitiva * ¹	Restauración Múltiple Definitiva * ²	Restauración Atornillada Indirecta Definitiva * ³	
PCI+ 250 Type RADHEX® CS	15 Ncm	15 Ncm	20 Ncm	20 Ncm	35 Ncm	
PCI+ 300 Type RADHEX® CM	15 Ncm	20 Ncm	35 Ncm	35 Ncm	35 Ncm	
PCI+ 340 Type RADHEX® CL	15 Ncm	20 Ncm	35 Ncm	35 Ncm	35 Ncm	* ¹ (Atornillado sobre implante) * ² (Atornillado sobre implante) * ³ (Atornillado sobre PMU)

Los torques indicados en la tabla siguiente son válidos para los distintos componentes de Radhex Implants®, modelos SLD+ PLUS Compresivos cm y Basales bm. Se proporcionan como recomendación general, ya que las indicaciones específicas se incorporan para cada aditamento.

	Tapas cicatrizales, y Conformadores Gingivales	Restauración Temporal o Provisional	Restauración Unitaria Definitiva * ¹	Restauración Múltiple Definitiva * ²	Restauración Atornillada Indirecta Definitiva * ³	
SLD+ PLUS Type RADHEX®	15 Ncm	15/20 Ncm	35 Ncm	35 Ncm	35 Ncm	* ¹ (Atornillado sobre implante) * ² (Atornillado sobre implante) * ³ (Atornillado sobre PMU)

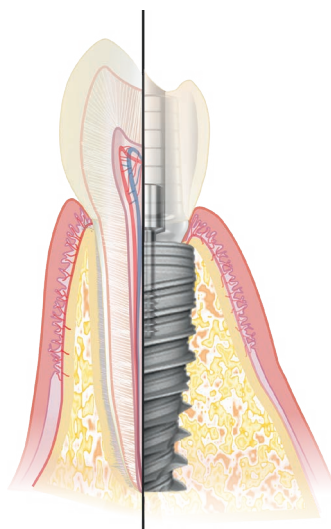

Una Elevada Calidad y Diseño en nuestros productos

La calidad es nuestra religión, y el diseño es nuestro espíritu.

Con una actitud siempre innovadora, creamos productos y soluciones efectivas, novedosas, y mejoramos los existentes, para que el profesional pueda brindar a sus pacientes resultados totalmente funcionales, seguros y de aspecto natural.

Especificaciones de Inserción Radhex Implants®: el concepto Switch Platform

El término “salto de plataforma”, también conocido como “switching platform” o “shift platform”, constituye un concepto biológico arraigado en la estructura de conexión entre un implante dental y su aditamento. Su fundamento radica en la variación o cambio de diámetro que se produce a nivel de la plataforma, diferenciando el diámetro del implante del diámetro de su área de conexión.

En la práctica clínica, este concepto se materializa mediante el empleo de un sistema de implantes diseñado estratégicamente con un pilar cuya emergencia exhiba un diámetro menor al del implante en su plataforma. El propósito principal es minimizar la reabsorción ósea y estabilizar el hueso crestal, generando beneficios estéticos significativos en la región anterior del maxilar.

Este principio del salto de plataforma ha sido cuidadosamente considerado en el desarrollo del diseño de los implantes de Radhex Implants®, integrándolo como uno de los fundamentos clave de la arquitectura del sistema. Esta innovación contribuye a optimizar la estabilidad del implante, reducir la pérdida ósea y, en última instancia, mejorar los resultados estéticos en el sector anterior de la cavidad oral.

PHIA+ PLUS Type



Modelo	C1	ØA	ØB	Switching	PLATFORM
				L1	L1
PHIA+ 350	Código Conexión Aditamentos	Diámetro Plataforma (asiento o área de conexión)	Diámetro de Cuerpo de Implante	Discrepancia en Diámetro entre Ø Cuerpo y Ø de Plataforma de Asiento	Discrepancia en Radio entre Ø Cuerpo y Ø de Plataforma de Asiento
	IS	3,50	3,50	0,20	0,10
	IS	3,50	3,75	0,20	0,10
	IS	3,50	4,00	0,40	0,20
	IS	3,50	4,50	0,70	0,35
	IS	3,50	5,00	0,80	0,40
	IS	3,50	6,00	1,20	0,60

Atención: a mayor diámetro de implante, mayor valor para Switching platform.

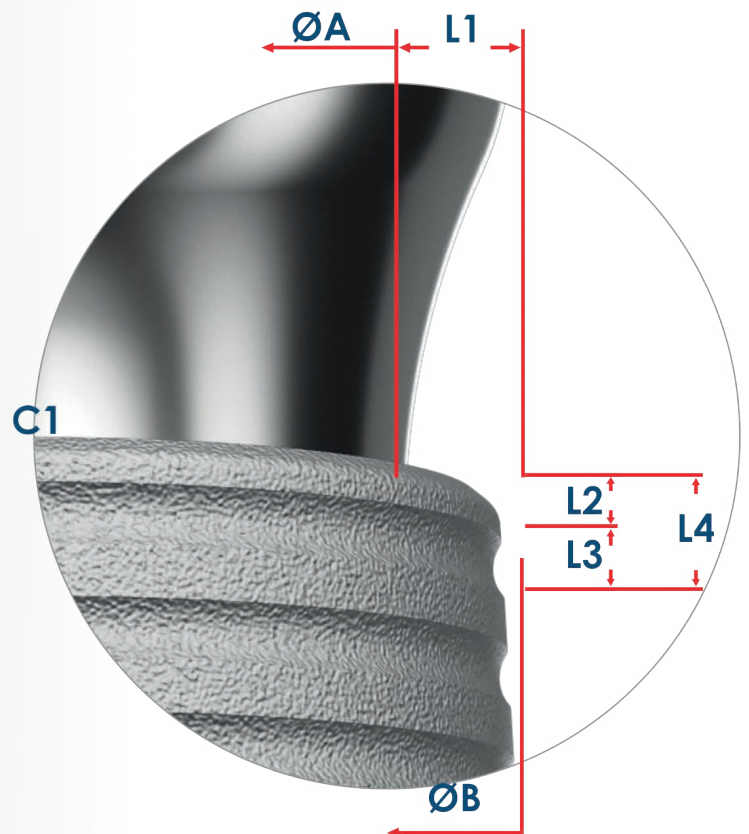
* Las medidas de la tabla se expresan en milímetros, (mm).

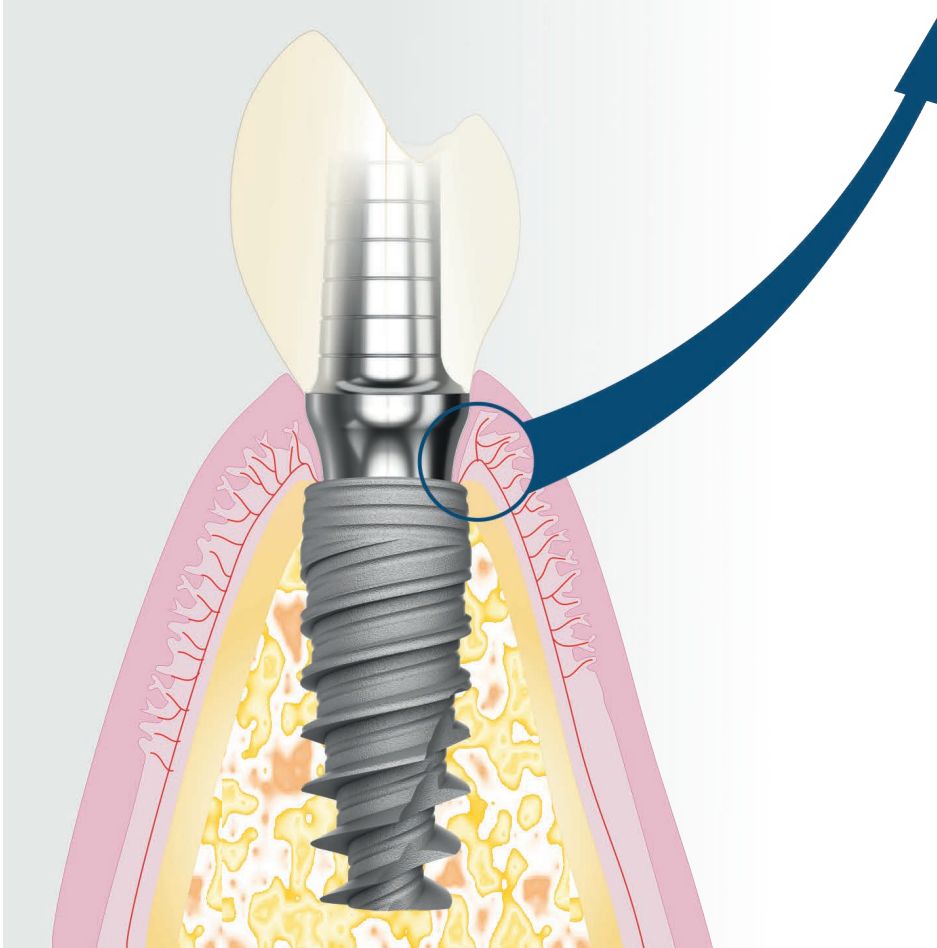

Switching Platform



PHIA+ 350 Type
RADHEX[®]
IMPLANTS

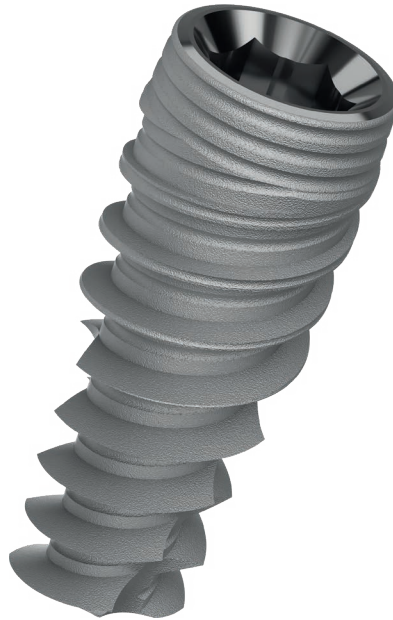

- Conexión Hexagonal Interna IS tipo PHI350.
- Tratamiento Superficial sustractivo Bone-link.
- Sección cervical, con micro canales convergentes hacia cervical.
- Ausencia de anillo mecanizado, superficie tratada hasta la conexión.
- Salto de plataforma como Arquitectura de sistema, (Platform switching).
- x6 hilos de Roscas de doble Hélice, con perfil progresivo, Núcleo central cónico y perfil crestal cilíndrico.
- Frentes apicales de auto roscado de diseño helicoidal.
- Extremo apical autoperforante y redireccionable de alta eficiencia mecánica.
- Indicado genéricamente para todo tipo de Huesos.
- Indicado especialmente donde se requiera alta estabilidad primaria, (especial para tipo III y tipo IV).
- Velocidad de fresado: 500 a 800 rpm.
- Velocidad de inserción: 25 rpm.
- Envase con doble vial de protección.
- Máxima protección y fácil manipulación.
- Incluye tapa de cierre.



PHIA+ PLUS Lines

CONECTIVIDAD:

IS = PHI350 = Plat. Hex. Interna Ø3.50 mm / Tipo Zimmer Tapered Screw Vent 3.5
 IM = PHI450 = Plat. Hex. Interna Ø4.50 mm / Tipo Zimmer Tapered Screw Vent 4.5

En Radhex Implants®, creemos en la importancia de ofrecer a los profesionales de la odontología opciones variadas que se adapten a sus necesidades clínicas.

El implante PHIA+ Plus se ha concebido con un diseño centrado en proporcionar una estabilidad excepcional, incluso en hueso de baja densidad, siempre manteniendo compatibilidad con la plataforma de la línea PHI.

Este implante está especialmente diseñado para aquellos profesionales que prefieren encastrados internos, brindando eficiencia y seguridad mediante la plataforma estadounidense originalmente desarrollada por el Dr. Gerald Niznick. Esta plataforma, reconocida a nivel mundial por su conexión interna hexagonal, asegura un cierre de conexión seguro con un asiento cónico, minimizando el espacio en la interconexión entre el implante y el aditamento.

Profesionales con un profundo conocimiento en implantología y una vasta experiencia comprenden las dificultades que pueden surgir en diversas situaciones topográficas y estructurales de los maxilares. Por este motivo, valoran de manera especial un diseño que responda a situaciones límite, donde la calidad del hueso exige implantes de alta estabilidad.

La línea PHIA+ Plus aborda conceptualmente esta necesidad, ofreciendo un implante con un cuerpo diseñado para proporcionar una alta estabilidad, incluso en huesos de baja densidad, y siempre manteniendo compatibilidad con la plataforma de la línea PHI.

La plataforma IS, específica para PHI350, ofrece máxima comodidad restaurativa al responder a una línea completa de diámetros y longitudes con una única plataforma, facilitando así la práctica clínica. Fabricado en Titanio Puro Grado 4, este implante es apto para diversas situaciones, especialmente aquellas con poca densidad ósea o topografía ósea irregular. El enfoque pragmático impregna.

Esquema de Datos Técnicos

Rosca de elevadísima Estabilidad con perfil Progresivo

Salto de Plataforma

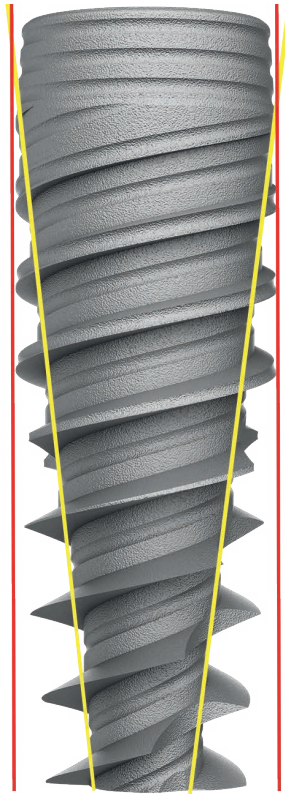

- Sección Cervical Tratada →
- Micro-Canales Cervicales →
- Rosca Menor Crestal →
- Rosca Mayor Trapezoidal →
- Rosca Progresiva
 - Valles Amplios →
 - Doble hélice de Roscado →
- Rosca Menor Valles →
- Avance: 2.6 mm por Revolución
- Frentes de Autorroscado Curvos →
- Ápice Auto perforante →

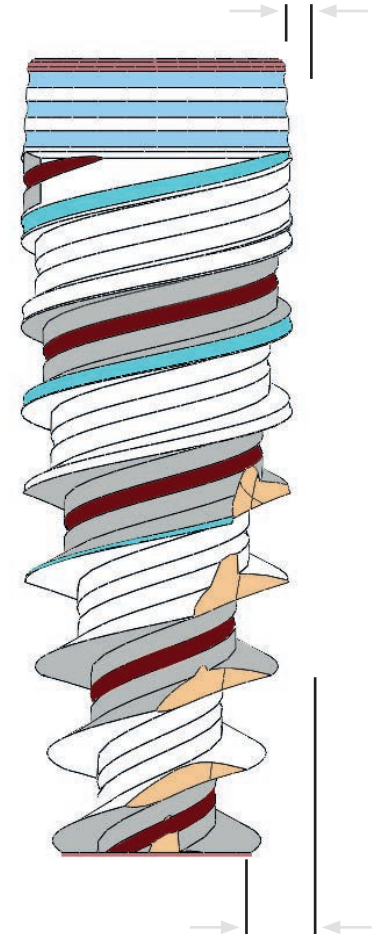

Perfil Crestal Cilíndrico + Núcleo Cónico

Altísima Estabilidad Primaria +
Fácil Inserción y Reorientabilidad

Gran Discrepancia Nucleocrestal
Altísima estabilidad primaria



Indicación

Indicación general para todo tipo de casos, presentando optimo comportamiento en Huesos Tipo I y Tipo II (Leckholm et Zarb).

Características Principales

INGENIERÍA DE CONEXIÓN:

Plataforma de Conexión Interna Hexagonal Compatible*. / Asiento Cónico de 45°

La **Plataforma IS**, con un diámetro de 3,50 mm, presenta diferentes opciones de diámetro corporal, que van desde 3,50 mm hasta 6,00 mm, incluyendo medidas de 3,75 mm, 4,00 mm, 4,50 mm, 5,00 mm y 6,00 mm.

El bisel de asiento interno de la plataforma presenta un encastre cónico de 45°, asegurando un cierre máximo, hermetismo y estabilidad. Este diseño reduce micro-movimientos, optimiza la distribución de cargas y garantiza un sellado biológico óptimo en el espacio de conexión. La sección hexagonal interior cumple una función anti rotatoria y estabilizadora mediante un hexágono facetado de 2,40 mm y una métrica interior de 1,8 mm, proporcionando una conexión robusta y resistente para estabilidad estructural y funcional en diversas aplicaciones clínicas.

DISEÑO CERVICAL:

El bisel externo cónico coronal del implante tiene como objetivo reducir la infiltración bacteriana. El concepto de Platform Switching se utiliza para modelar los tejidos blandos y conformar el perfil de emergencia, manteniendo el hueso crestral. La línea completa de diámetros corporales incluye platform switching específico para la **plataforma IS** de Ø 3,50 mm.

La sección cervical, con una altura de 1,5 mm y cajeados de convergencia hacia coronal, asegura la adhesión y estabilidad ósea en la zona mecánica y biológicamente más crítica del implante. La arquitectura del implante permite la disminución del estrés cortical por compresión, con una restricción convergente del diámetro cervical para favorecer la estabilidad final del tejido óseo.

ZONA DE CUERPO, ARQUITECTURA DE PERFIL:

El Modelo **PHIA+ Plus** se destaca por su diseño técnico avanzado, con un sistema auto-roscante que facilita la inserción y favorece la osteointegración. Su capacidad re-direccionable se adapta a las características anatómicas del paciente. El Diseño Anatómico Cilindro-Cónico, con perfil de crestas cilíndrico y núcleo central cónico, ofrece elevada estabilidad primaria crucial para la osteointegración. La capacidad de soportar Cargas Inmediatas, junto con su diseño anatómico y rosca progresiva, garantiza estabilidad primaria y permite carga inmediata, brindando confianza al profesional. La auto-sustentabilidad post-inserción asegura un proceso de cicatrización efectivo y estabilidad a largo plazo. En resumen, el **PHIA+ Plus** es líder en implantes dentales, proporcionando herramientas avanzadas para diversas situaciones clínicas.

MICRO DISEÑO DE SUPERFICIES:

Superficie Micro Texturizada completa por método sustractivo con micro partículas de granulometría controlada incorporando proceso térmico de convección para la descontaminación superficial y la estabilización de capa de óxido de titanio superficial que favorece la bio-compatibilidad. Crea una superficie de micro rugosidad, hidrofílica de elevada humectabilidad y baja tensión superficial.

MECÁNICA DE ROSCADO:

Espiras Activas de ángulos reducidos que favorecen el BIC, (Bone Implant Contact).

Doble roscado en Roscas Mayores y doble roscado de canal en Núcleo de rosca: conforman 2 Hilos de Rosca de dobles espiras:

- ▶ Diseño de elevada tracción y agarre en el terreno Óseo: x6 , (6 hilos de rosca), con doble espira Mayor, con doble microespira en fondo de canales de roscado y doble microespira en crestas de rosca. Avance, (2,6 mm por Revolución).
- ▶ Rapidez de inserción con reducción del tiempo quirúrgico manteniendo un tacto suave en su roscado.
- ▶ Posibilidad de re-direccionamiento del implante con frente penetrante. El implante literalmente "muerde" el tejido óseo.
- ▶ Avance rápido de 2,6 mm por vuelta o revolución: ej. : un implante de 10 mm requiere aproximadamente 4 revoluciones para estar totalmente roscado.
- ▶ Valles inter crestaes amplios, asegurando alto volumen de tejido óseo entre crestas.

MECÁNICA DE AUTOROSCADO:

Frente de Autocorte Helicoidal: Actúa provocando corte y deformación del lecho óseo para labrar su propia rosca y permite recoger restos óseos de la inserción, con función anti-rotacional tras la integración del implante.

DISEÑO DE FRENTE APICAL:

Ápice atraumático de baja convexidad, brinda protección de zonas anatómicas de riesgo.

COMPOSICIÓN: Ti 6Al 4V: Aleación de Titanio Grado 5. **VELOCIDAD DE ROSCADO:** Velocidad / Inserción recomendada: 25 RPM.

PHIA+ 350 Type

Medidas Generales de Longitud y Diámetro

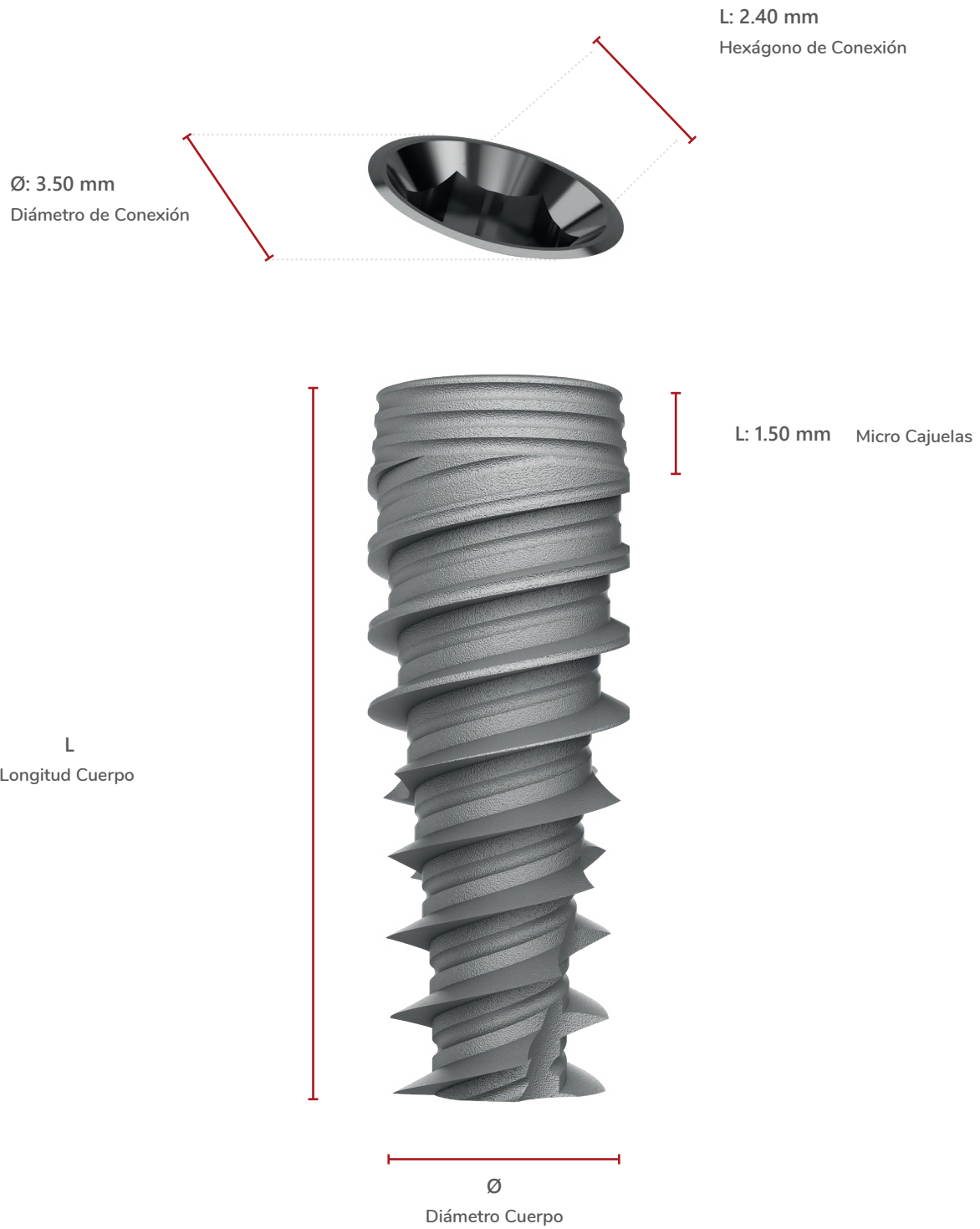

**PHIA+350: Implantes Plataforma Hexagonal Interna Active Plus Ø 3.50.
Código de Conexión IS.**

Diámetros y Longitudes Disponibles

SCALE 1.5:1

Ø 3.50

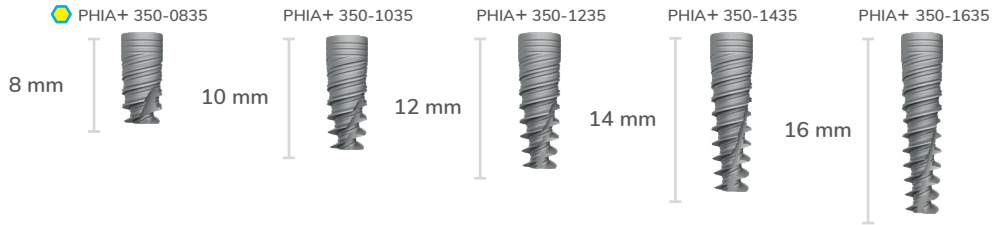

Ø 3.75

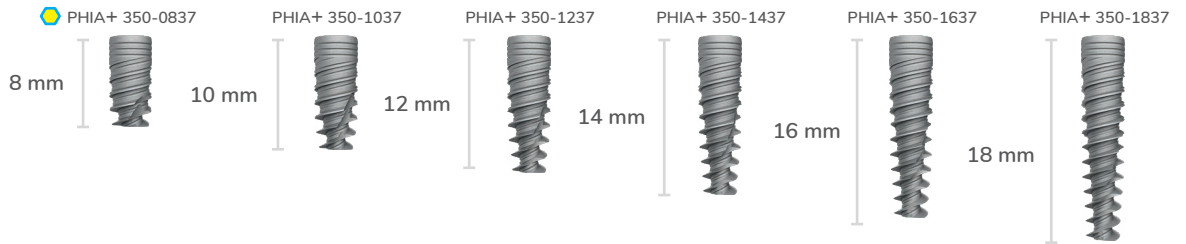

Ø 4.00

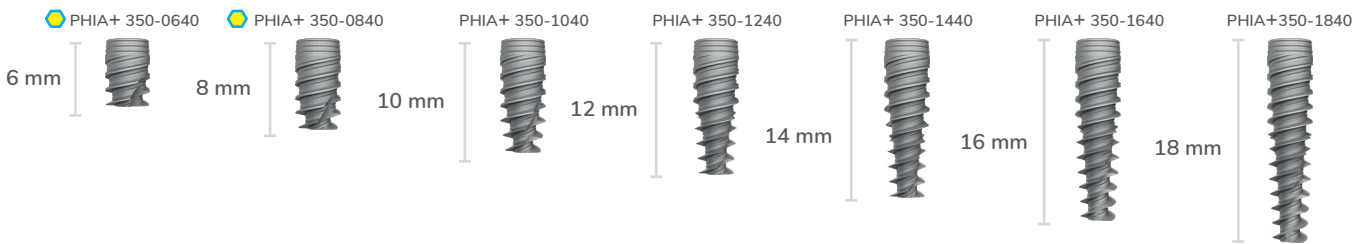

Ø 4.50

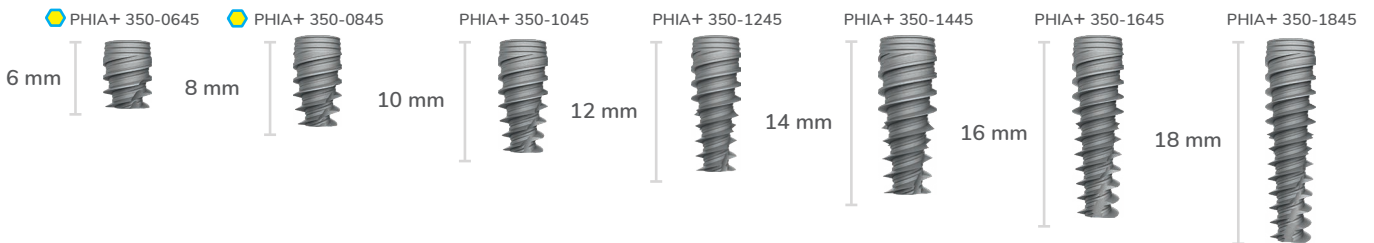

Ø 5.00

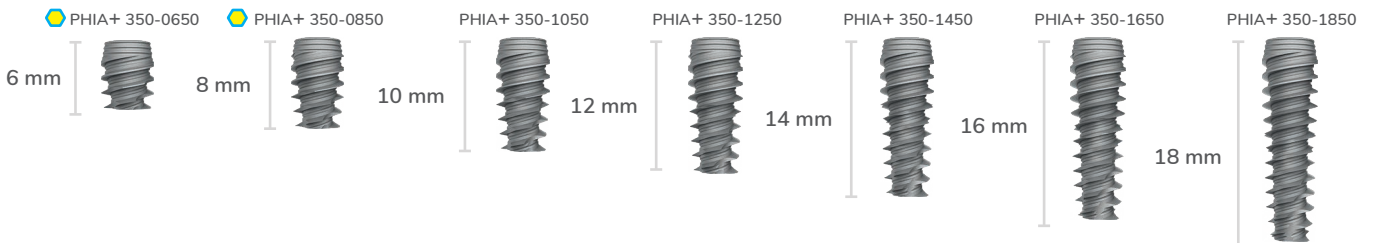

Ø 6.00

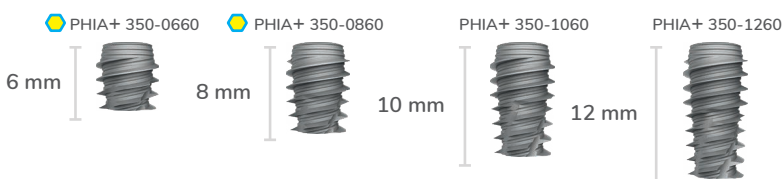

PHIA+ 350 Type

Tabla General de Detalles Técnicos

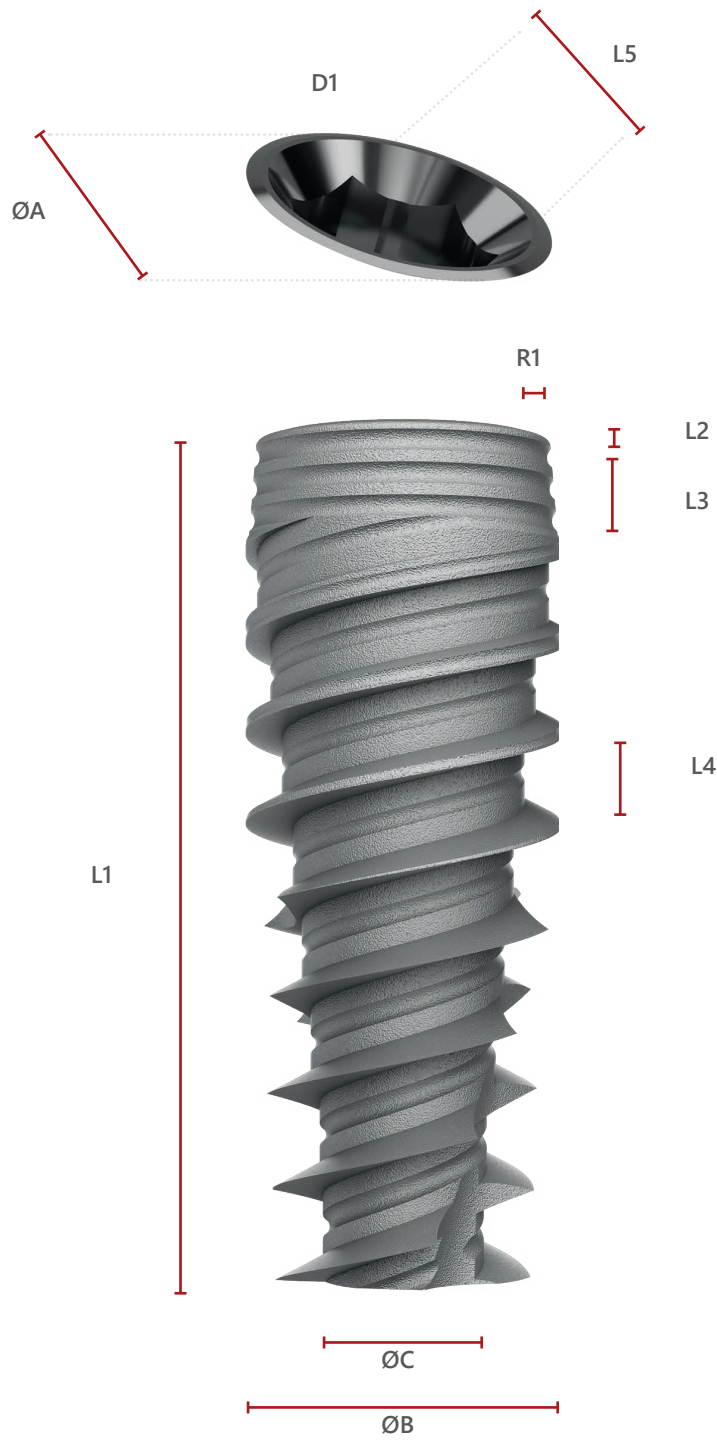

Modelo	Referencia	D1	L1	L2	L3	L4	L5	ØA	ØB	ØC	R1	ID Color
		Código Conexión Aditamentos	Longitud Total	Altura Cuello Mecanizado	Altura Zona Micro Cajuelas	Paso de Roscado -Avance Vuelta-	Hexágono de Conexión Anchura	Diámetro Plataforma (asiento)	Diámetro Cuerpo	Diámetro de Núcleo Apical	Salto de Conexión Switch Platform	Color Longitud
PHIA+350	PHIA+350 0835	IS	08,00	0,00	2,00	2,60	2,40	3,50	3,50	1,50	0,10	Blanco
	PHIA+350 1035	IS	10,00	0,00	2,00	2,60	2,40	3,50	3,50	1,50	0,10	Amarillo
	PHIA+350 1235	IS	12,00	0,00	2,00	2,60	2,40	3,50	3,50	1,50	0,10	Rojo
	PHIA+350 1435	IS	14,00	0,00	2,00	2,60	2,40	3,50	3,50	1,50	0,10	Azul
	PHIA+350 1635	IS	16,00	0,00	2,00	2,60	2,40	3,50	3,50	1,50	0,10	Verde
	PHIA+350 0837	IS	08,00	0,00	2,00	2,60	2,40	3,50	3,75	1,50	0,10	Blanco
	PHIA+350 1037	IS	10,00	0,00	2,00	2,60	2,40	3,50	3,75	1,50	0,10	Amarillo
	PHIA+350 1237	IS	12,00	0,00	2,00	2,60	2,40	3,50	3,75	1,50	0,10	Rojo
	PHIA+350 1437	IS	14,00	0,00	2,00	2,60	2,40	3,50	3,75	1,50	0,10	Azul
	PHIA+350 1637	IS	16,00	0,00	2,00	2,60	2,40	3,50	3,75	1,50	0,10	Verde
	PHIA+350 1837	IS	18,00	0,00	2,00	2,60	2,40	3,50	3,75	1,50	0,10	Negro
	PHIA+350 0640	IS	06,00	0,00	1,50	2,60	2,40	3,50	4,00	1,80	0,20	Violeta
	PHIA+350 0840	IS	08,00	0,00	1,50	2,60	2,40	3,50	4,00	1,80	0,20	Blanco
	PHIA+350 1040	IS	10,00	0,00	1,50	2,60	2,40	3,50	4,00	1,80	0,20	Amarillo
	PHIA+350 1240	IS	12,00	0,00	1,50	2,60	2,40	3,50	4,00	1,80	0,20	Rojo
	PHIA+350 1440	IS	14,00	0,00	1,50	2,60	2,40	3,50	4,00	1,80	0,20	Azul
	PHIA+350 1610	IS	16,00	0,00	1,50	2,60	2,40	3,50	4,00	1,80	0,20	Verde
	PHIA+350 1840	IS	18,00	0,00	1,50	2,60	2,40	3,50	4,00	1,80	0,20	Negro
	PHIA+350 0645	IS	06,00	0,00	1,50	2,60	2,40	3,50	4,50	2,20	0,35	Violeta
	PHIA+350 0845	IS	08,00	0,00	1,50	2,60	2,40	3,50	4,50	2,20	0,35	Blanco
	PHIA+350 1045	IS	10,00	0,00	1,50	2,60	2,40	3,50	4,50	2,20	0,35	Amarillo
	PHIA+350 1245	IS	12,00	0,00	1,50	2,60	2,40	3,50	4,50	2,20	0,35	Rojo
	PHIA+350 1445	IS	14,00	0,00	1,50	2,60	2,40	3,50	4,50	2,20	0,35	Azul
	PHIA+350 1615	IS	16,00	0,00	1,50	2,60	2,40	3,50	4,50	2,20	0,35	Verde
	PHIA+350 1845	IS	18,00	0,00	1,50	2,60	2,40	3,50	4,50	2,20	0,35	Negro
	PHIA+350 0650	IS	06,00	0,00	1,50	2,60	2,40	3,50	5,00	2,80	0,40	Violeta
	PHIA+350 0850	IS	08,00	0,00	1,50	2,60	2,40	3,50	5,00	2,80	0,40	Blanco
	PHIA+350 1050	IS	10,00	0,00	1,50	2,60	2,40	3,50	5,00	2,80	0,40	Amarillo
	PHIA+350 1250	IS	12,00	0,00	1,50	2,60	2,40	3,50	5,00	2,80	0,40	Rojo
	PHIA+350 1450	IS	14,00	0,00	1,50	2,60	2,40	3,50	5,00	2,80	0,40	Azul
	PHIA+350 1650	IS	16,00	0,00	1,50	2,60	2,40	3,50	5,00	2,80	0,40	Verde
	PHIA+350 1850	IS	18,00	0,00	1,50	2,60	2,40	3,50	5,00	2,80	0,40	Negro
	PHIA+350 0660	IS	06,00	0,00	1,50	2,60	2,40	3,50	6,00	3,80	0,60	Violeta
	PHIA+350 0860	IS	08,00	0,00	1,50	2,60	2,40	3,50	6,00	3,80	0,60	Blanco
	PHIA+350 1060	IS	10,00	0,00	1,50	2,60	2,40	3,50	6,00	3,80	0,60	Amarillo
	PHIA+350 1260	IS	12,00	0,00	1,50	2,60	2,40	3,50	6,00	3,80	0,60	Rojo

Torque de Inserción por implante Recomendado para protocolo de carga diferida: 40 / 50 Ncm.**

Torque de Inserción por implante Recomendado para protocolo de carga inmediata: 70 / 80 Ncm.**

Velocidad de Inserción recomendada: 50 R.P.M.

* Las medidas se expresan en milímetros, (mm).

** Expresa valores orientativos, ya que la viabilidad de la técnica depende de múltiples factores.

PCI+PLUS Implants



PCI 250 Type



PCI 300 Type



PCI 340 Type

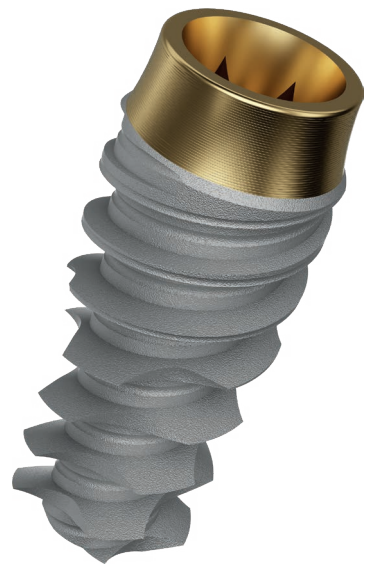

- Conexión Cónica Interna **PCI+ Plus**.
- Tratamiento Superficial sustractivo Bone-link.
- Implantes, con Anillo Intramucoso Mecanizado Anodizado, Intraóseo o Transgingival, con Micro estrías.
- Disponibilidad de Salto de plataforma, (Platform switching), en todas las referencias y diámetros de Cuerpo.
- Roscas de doble Hélice, con perfil progresivo, Núcleo central cónico y perfil crestal cilindro-cónico.
- Frentes apicales de auto-roscado de diseño Helicoidal.
- Indicado genéricamente para todo tipo de Huesos.
- Indicado especialmente para baja densidad ósea, (especial para tipo III y tipo IV).
- Velocidad de fresado: 500 a 800 rpm.
- Velocidad de inserción: 25 rpm.
- Envase con doble vial de protección.
- Máxima protección y fácil manipulación.
- Incluye tapa de cierre.

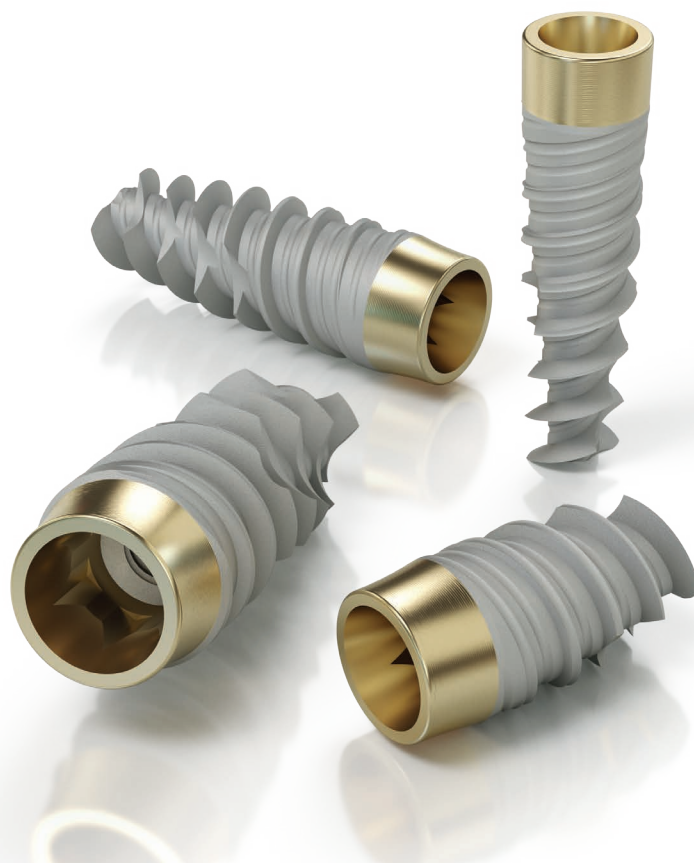

PCI+ PLUS Lines

CONECTIVIDAD:

CS+ = PCI250 = Plat. Cónica Interna Ø2.50 mm / Tipo Nobel Active 3.0
 CM+ = PCI300 = Plat. Cónica Interna Ø3.00 mm / Tipo Nobel Active NP
 CL+ = PCI340 = Plat. Cónica Interna Ø3.40 mm / Tipo Nobel Active RP

La excelencia en calidad y diseño constituyen la esencia de Radhex®, el ADN de una empresa fabricante de implantes dentales, que se caracteriza por ofrecer a los usuarios la practicidad derivada de una ergonomía óptima y diseños fundamentados en los más avanzados principios tecnológicos para la concepción de implantes dentales.

Nos llena de orgullo presentar a los profesionales las Líneas PCI+ Plus, cuya macrogeometría se basa en un diseño que conjuga seguridad y agresividad. Con un perfil de elevada autorroscabilidad, estas líneas permiten una maniobra de inserción suave, segura y firme, asegurando elevada estabilidad primaria y progresión rápida gracias a su alto paso métrico de avance.

Esta línea ha sido concebida con plataformas de conexión cónica, que no solo ofrecen elevada seguridad mecánica, sino también un absoluto sellado biológico del GAP, logrando un efecto de "soldadura en frío". Este enfoque se convierte en una máxima garantía para la protección de la zona más crítica y la prevención de periimplantitis. Las plataformas cónicas son compatibles con algunas de las más difundidas a nivel mundial, como el sistema Nobel Active.

La sección transgingival de estos implantes presenta un Anillo Intramucoso Anodizado con micro estrías, asegurando la máxima conexión con los tejidos blandos circundantes para una protección óptima del implante.

PCI+ Plus se presenta como una gama de implantes polivalentes que abarcan tres versiones de diámetro de plataforma:

PCI 250: Conexión FIT, diseñada para diámetros de 3,00 mm y 3,50 mm.

PCI 300: Altamente versátil, indicada para diámetros de 3,50 mm, 3,75 mm, 4,00 mm y 4,50 mm.

PCI 340: Destinada a implantes de elevado diámetro, con opciones de 4,00 mm, 4,50 mm, 5,00 mm y 6,00 mm.

Desde Radhex®, le extendemos una cordial invitación a experimentar la máxima seguridad y disfrutar de la altísima eficiencia que brinda el diseño PCI+ Plus en el ámbito de la implantología dental.

Esquema de Datos Técnicos

Rosca de perfil Progresivo

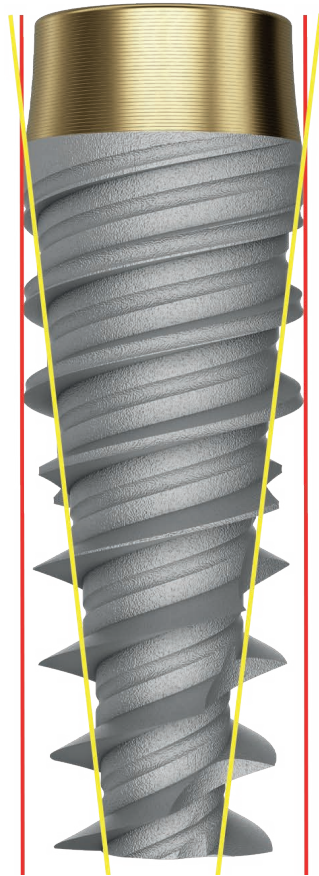

- Sección Cervical Intramucosa →
- Perfil Micro Estriado →
- X 6.0 Roscados
- Doble Canal Roscado en Valle →
- Doble Canal Roscado Crestal →
- Rosca Mayor Trapezoidal →

Avance: 2.6 mm por Revolución

Filos de Autorroscado Helicoidales →

Ápice Plano →

Salto de Plataforma



Gran Discrepancia Nucleocrestal
Alta estabilidad primaria

Perfil Crestal Cilíndrico/cónico +
Núcleo Cónico

Alta Estabilidad Primaria +
Fácil Inserción y Reorientabilidad

Indicación

Indicación general para todo tipo de densidad ósea, y especialmente en Huesos Tipo III y Tipo IV.
(Leckholm et Zarb).

Características Principales

INGENIERÍA DE CONEXIÓN:

Plataforma Cónica Interna Compatible*. / Asiento Cono Morse de 12° respecto a eje central - tipo Nobel Active-.

Plataforma CS+ de Ø 2,50 mm, con diámetro de cuerpo de 3,00 mm., (3.0 compatible).

Plataforma CM+ de Ø 3,00 mm, con diámetros de cuerpo de 3,50 mm, 3,75 mm, 4,00 mm y 4,50 mm. (NP compatible).

Plataforma CL+ de Ø 3,40 mm, con diámetros de cuerpo de 5,00 mm y 6,00 mm. (RP compatible).

Encastre de geometría cónica de 24°, para obtener un máximo cierre, hermetismo y estabilidad, Reducción de Micro-movimientos, orientando de forma óptima las cargas y asegurando el mas seguro sellado biológico en el GAP de conexión.

Dotada de geometría anti-rotatoria hexagonal, con sistema hexagonal, que posibilita control de indexación cada 60°.

DISEÑO CERVICAL: EL COLLAR INTRAMUCOSO:

Platform Switching: Modelado de tejidos blandos y conformación del perfil de emergencia, con mantenimiento del hueso crestral. Línea completa de diámetros de cuerpo, con platform switching para todas las plataformas cónicas.

“Collar Intramucoso Anodizado” con micro estrías, de 2.0 mm de altura: un plus en la preservación de salud para tejidos blandos, y la prevención de la peri-implantitis en el área mecánica y biológicamente mas crítica del implante: el GAP de conexión, asegurando el cierre de los tejidos blandos.

Área de restricción de diámetro cervical con Micro-estriado para disminución del estrés cortical por compresión.

El collar intramucoso, puede situarse en posición transgingival o también admite inmersión en subcrestal, acorde a necesidades operativas. Debe tenerse en cuenta su altura de 2.0 mm para calcular los riesgos sobre estructuras anatómicas vecinas.

ZONA DE CUERPO, ARQUITECTURA DE PERFIL:

Las líneas PCI+ Plus de implante, responden a un diseño auto-roscante, re-direccionable y de Elevada Estabilidad Primaria.

Diseño Anatómico Cilindro - Cónico: Perfil de crestas cilíndrico y Núcleo central cónico con la mas elevada discrepancia núcleo - crestral por diseño en zona apical, que definen una Rosca Progresiva con Geometría de Alta Estabilidad primaria indicada especialmente para la Carga Inmediata.

MICRO DISEÑO DE SUPERFICIES:

Superficie Micro Texturizada por método sustractivo con micro partículas de granulometría controlada incorporando proceso térmico de convección para la descontaminación superficial y la estabilización de capa de óxido de titanio superficial que favorece la bio-compatibilidad. Crea una superficie de micro rugosidad, hidrofílica de elevada humectabilidad y baja tensión superficial.

Collar intramucoso con acabado superficial Anodizado Oro, sobre geometría de micro estriado por mecanizado.

MECÁNICA DE ROSCADO:

Espiras Activas de ángulos cerrados que favorecen el BIC, (Bone Implant Contact).

Doble roscado en Roscas Mayores, doble roscado de canal en Núcleo de rosca y doble roscado en crestas de rosca: suman 6 hilos de rosca exterior:

- ▶ Diseño de elevada tracción y agarre en el terreno Óseo unidos a una máxima velocidad de inserción con un Avance de 2,6 mm por Revolución, dan por resultado nuestro diseño: “Alma 6.0” la potencia absoluta en auto-roscado
- ▶ Rapidez de inserción con reducción del tiempo quirúrgico manteniendo un tacto suave en su roscado.
- ▶ Posibilidad de re-direccionamiento del implante. El implante literalmente “muerde” el tejido óseo.
- ▶ Avance rápido de 2,6 mm por vuelta o revolución: ej. : un implante de 10 mm requiere menos de 4 revoluciones, (vueltas), para estar totalmente insertado.
- ▶ Valles inter-crestales amplios, asegurando alto volumen de tejido óseo entre crestas.

MECÁNICA DE AUTOROSCADO:

Frente de Autocorte Helicoidal de calado cóncavo: Actúa provocando corte y deformación del lecho óseo para labrar su propia rosca y permite recoger restos óseos de la inserción, ofreciendo función anti-rotacional tras la integración del implante.

DISEÑO DE FRENTE APICAL:

Ápice de ataque plano, de elevada penetrabilidad en tejido óseo, y estabilidad desde la primera espira apical.

COMPOSICIÓN:

Ti 6Al 4V: Aleación de Titanio Grado 5 para PCI250, PCI300 y PCI340.

VELOCIDAD DE ROSCADO:

Velocidad / Inserción recomendada: 25 RPM

PCI 250 Type

Medidas Generales de Longitud y Diámetro



Geometría Hexalobular de Conexión Interior

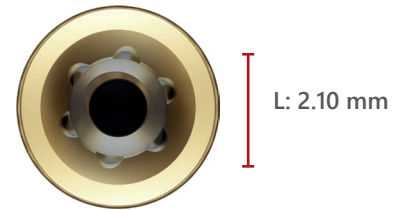

L
Longitud Cuerpo

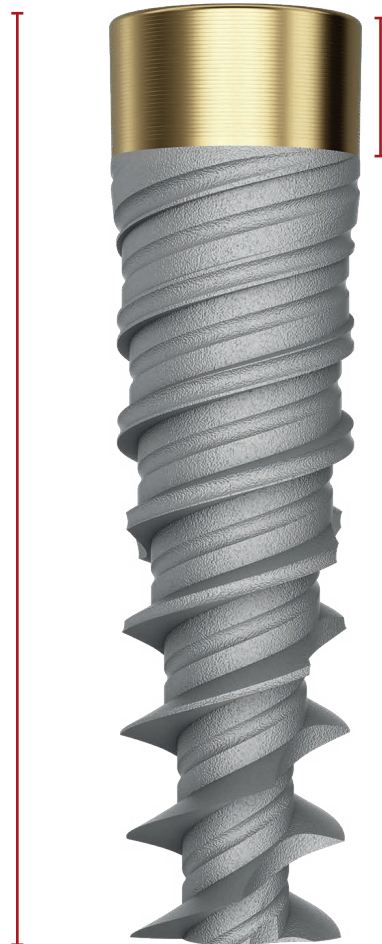

L: 2.00 mm

Ø
Diámetro Cuerpo

Sección Intramucosa Anodizada

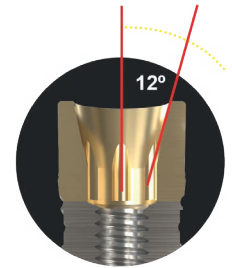

PCI250: Implantes Plataforma Cónica Interna Plus Ø 2.50.
 Código de Conexión CS+.

Diámetros y Longitudes Disponibles

SCALE 1.5:1

Ø 3.00

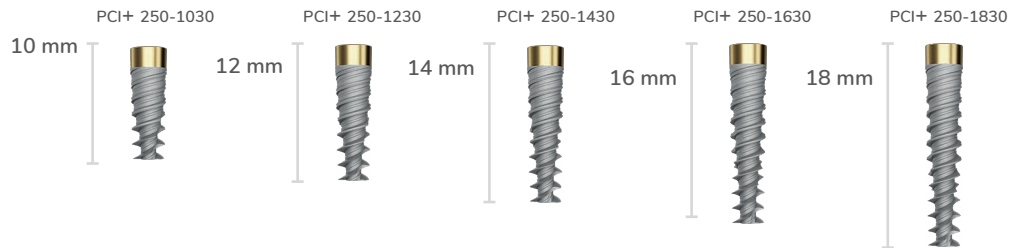

→ FIT ←
 3.0
 IMPLANTS

EL DIÁMETRO ESTRECHO PARA CRESTAS AFILADAS
 EN SECTOR ANTERIOR INFERIOR

CON LA CONEXIÓN CÓNICA DE RADHEX®,
 COMPATIBLE.



“La Razón de Peso para Crestas Estrechas”

Short Implant

PCI 250 Type

Tabla General de Detalles Técnicos

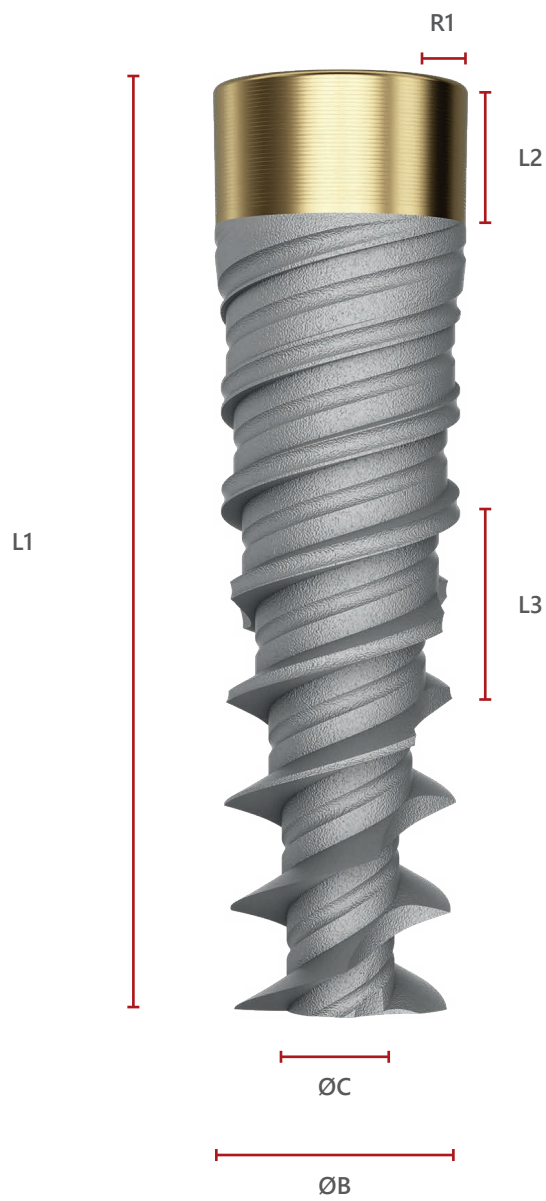
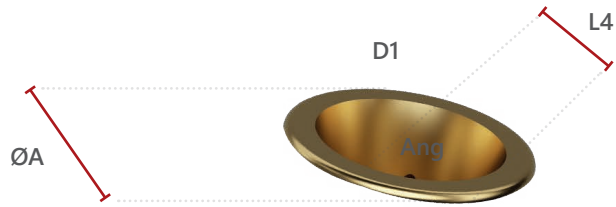

Modelo	Referencia	D1	L1	L2	L3	L4	ØA	Ang	ØB	ØC	R1	ID Color
		Código Conexión Adimentos	Longitud Total	Altura Sección Intramucosa	Paso de Rosgado -Avance Vuelta-	Hexalóbulo de Conexión Dimensión	Diámetro Plataforma (asiento)	Ángulo de Cono de Conexión	Diámetro Cuerpo	Diámetro de Núcleo Apical	Salto de Conexión Switch Platform	Color Longitud
PCI+250	PCI+250 1030	CS+	10,00	2,00	2,60	2,10	2,50	24°	3,00	1,30	0,40	Amarillo
	PCI+250 1230	CS+	12,00	2,00	2,60	2,10	2,50	24°	3,00	1,30	0,40	Rojo
	PCI+250 1430	CS+	14,00	2,00	2,60	2,10	2,50	24°	3,00	1,30	0,40	Azul
	PCI+250 1630	CS+	16,00	2,00	2,60	2,10	2,50	24°	3,00	1,30	0,40	Verde
	PCI+250 1830	CS+	18,00	2,00	2,60	2,10	2,50	24°	3,00	1,30	0,40	Negro
	PCI+250 0835	CS+	08,00	2,00	2,60	2,10	2,50	24°	3,50	1,45	0,40	Blanco
	PCI+250 1035	CS+	10,00	2,00	2,60	2,10	2,50	24°	3,50	1,45	0,40	Amarillo
	PCI+250 1235	CS+	12,00	2,00	2,60	2,10	2,50	24°	3,50	1,45	0,40	Rojo
	PCI+250 1435	CS+	14,00	2,00	2,60	2,10	2,50	24°	3,50	1,45	0,40	Azul
	PCI+250 1635	CS+	16,00	2,00	2,60	2,10	2,50	24°	3,50	1,45	0,40	Verde
	PCI+250 1835	CS+	18,00	2,00	2,60	2,10	2,50	24°	3,50	1,45	0,40	Negro

Torque de Inserción por implante Recomendado para protocolo de carga diferida: 40 / 50 Ncm.**

Velocidad de Inserción recomendada: 25 R.P.M.

* Las medidas se expresan en milímetros, (mm).

** Expresa valores orientativos, ya que la viabilidad de la técnica depende de múltiples factores.

PCI 300 Type

Medidas Generales de Longitud y Diámetro

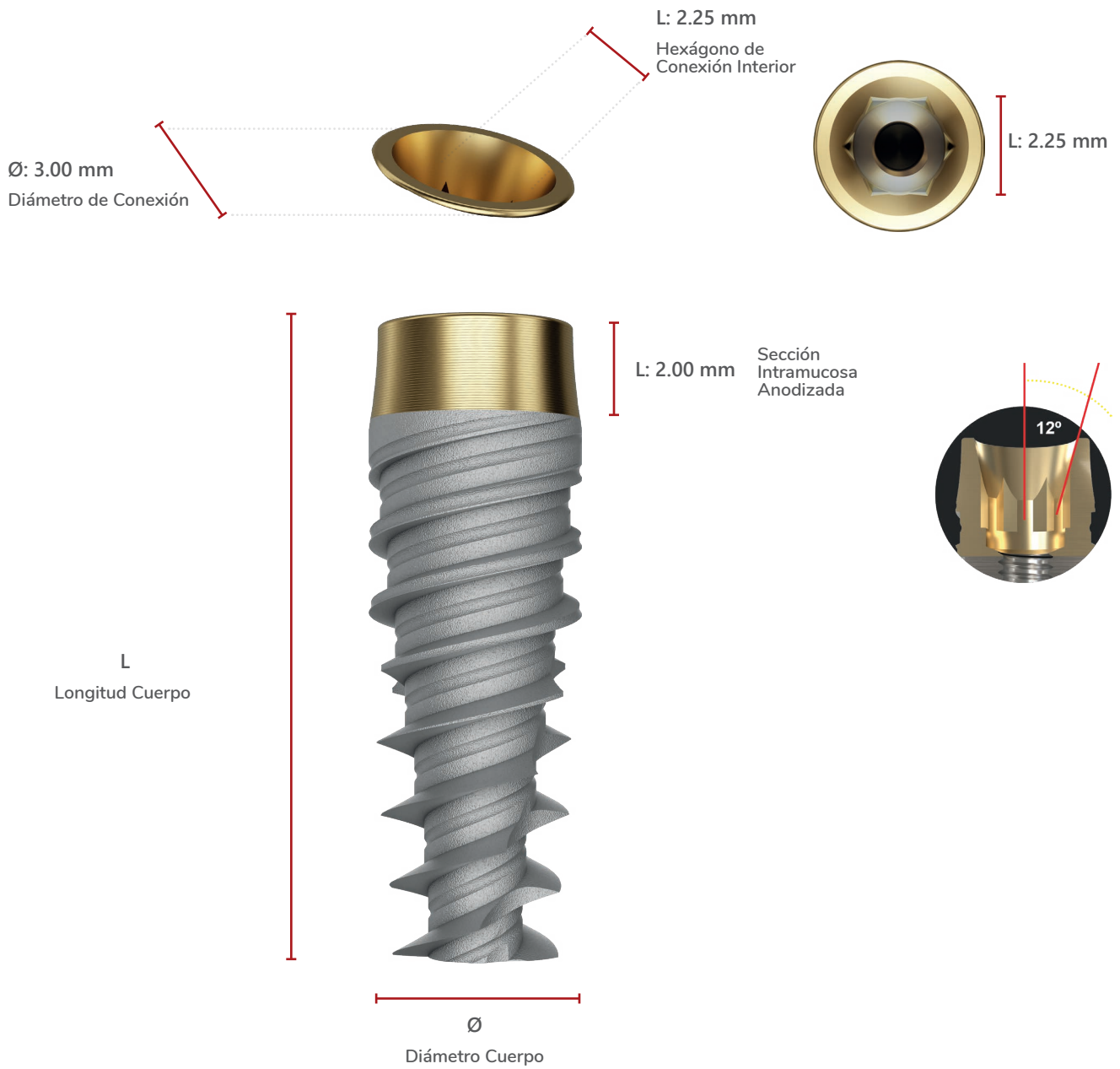

PCI300: Implantes Plataforma Cónica Interna Plus Ø 3.00.
 Código de Conexión CM+.

Diámetros y Longitudes Disponibles

SCALE 1.5:1

Ø 3.50



Ø 3.75

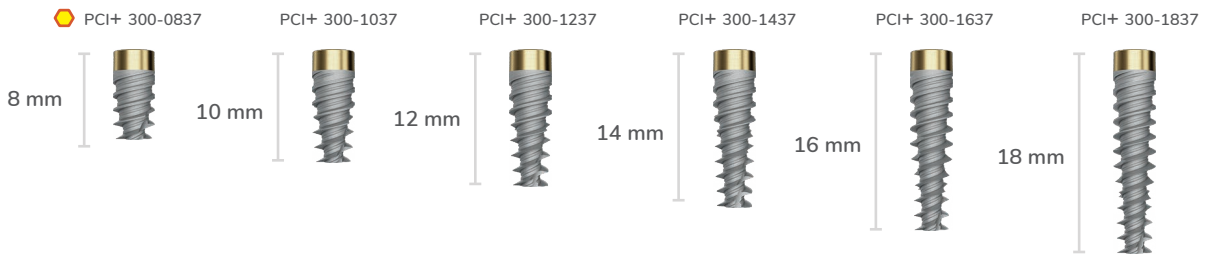

Ø 4.00

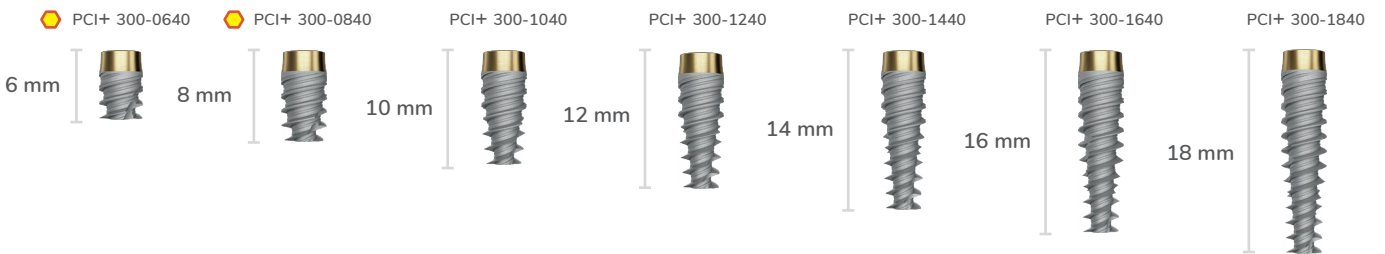

Ø 4.50



PCI 300 Type

Tabla General de Detalles Técnicos

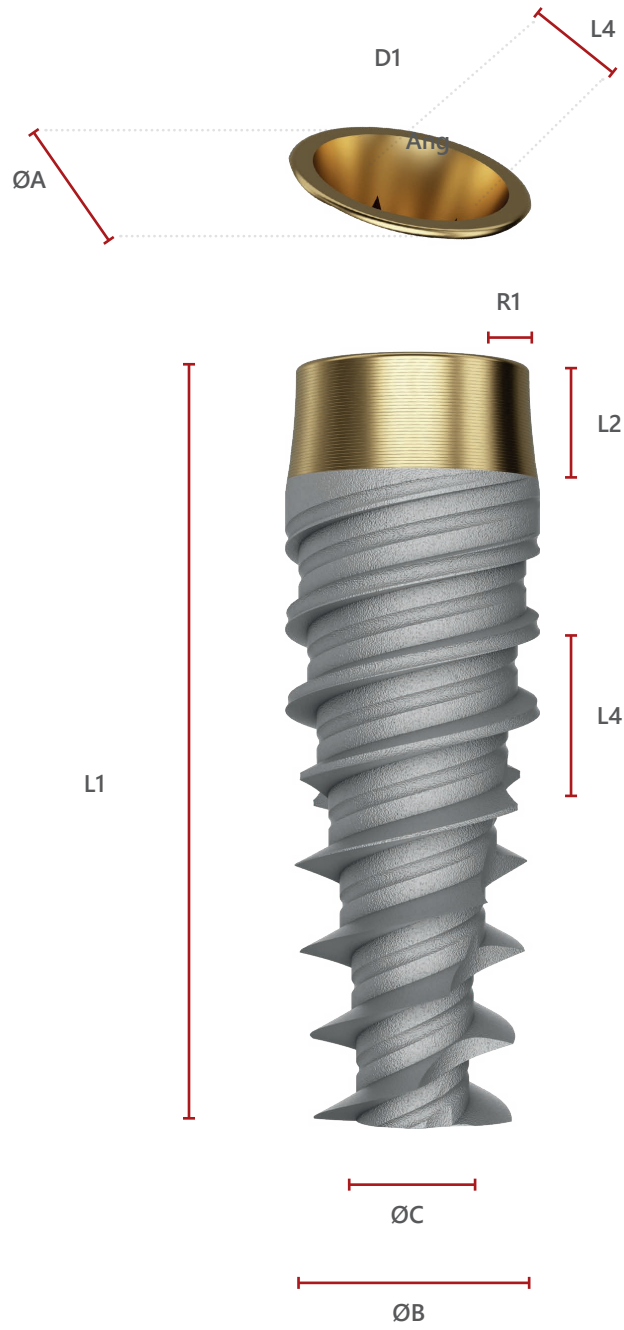

Modelo	Referencia	D1	L1	L2	L3	L4	ØA	Ang	ØB	ØC	R1	ID Color
		Código Conexión Adimentos	Longitud Total	Altura Sección Intramucosa	Paso de Roscado -Avance Vuelta-	Hexágono de Conexión Anchura	Diámetro Plataforma (asiento)	Ángulo de Cono de Conexión	Diámetro Cuerpo	Diámetro de Núcleo Apical	Salto de Conexión Switch Platform	Color Longitud
PCI+300	PCI+300 0835	CM+	08,00	2,00	2,60	2,25	3,00	24°	3,50	1,55	0,36	Blanco
	PCI+300 1035	CM+	10,00	2,00	2,60	2,25	3,00	24°	3,50	1,55	0,36	Amarillo
	PCI+300 1235	CM+	12,00	2,00	2,60	2,25	3,00	24°	3,50	1,55	0,36	Rojo
	PCI+300 1435	CM+	14,00	2,00	2,60	2,25	3,00	24°	3,50	1,55	0,36	Azul
	PCI+300 1635	CM+	16,00	2,00	2,60	2,25	3,00	24°	3,50	1,55	0,36	Verde
	PCI+300 0837	CM+	08,00	2,00	2,60	2,25	3,00	24°	3,75	1,65	0,36	Blanco
	PCI+300 1037	CM+	10,00	2,00	2,60	2,25	3,00	24°	3,75	1,65	0,36	Amarillo
	PCI+300 1237	CM+	12,00	2,00	2,60	2,25	3,00	24°	3,75	1,65	0,36	Rojo
	PCI+300 1437	CM+	14,00	2,00	2,60	2,25	3,00	24°	3,75	1,65	0,36	Azul
	PCI+300 1637	CM+	16,00	2,00	2,60	2,25	3,00	24°	3,75	1,65	0,36	Verde
	PCI+300 1837	CM+	18,00	2,00	2,60	2,25	3,00	24°	3,75	1,65	0,36	Negro
	PCI+300 0640	CM+	06,00	2,00	2,60	2,25	3,00	24°	4,00	1,80	0,36	Violeta
	PCI+300 0840	CM+	08,00	2,00	2,60	2,25	3,00	24°	4,00	1,80	0,36	Blanco
	PCI+300 1040	CM+	10,00	2,00	2,60	2,25	3,00	24°	4,00	1,80	0,36	Amarillo
	PCI+300 1240	CM+	12,00	2,00	2,60	2,25	3,00	24°	4,00	1,80	0,36	Rojo
	PCI+300 1440	CM+	14,00	2,00	2,60	2,25	3,00	24°	4,00	1,80	0,36	Azul
	PCI+300 1640	CM+	16,00	2,00	2,60	2,25	3,00	24°	4,00	1,80	0,36	Verde
	PCI+300 1840	CM+	18,00	2,00	2,60	2,25	3,00	24°	4,00	1,80	0,36	Negro
	PCI+300 0645	CM+	06,00	2,00	2,60	2,25	3,00	24°	4,50	2,20	0,36	Violeta
	PCI+300 0845	CM+	08,00	2,00	2,60	2,25	3,00	24°	4,50	2,20	0,36	Blanco
	PCI+300 1045	CM+	10,00	2,00	2,60	2,25	3,00	24°	4,50	2,20	0,36	Amarillo
	PCI+300 1245	CM+	12,00	2,00	2,60	2,25	3,00	24°	4,50	2,20	0,36	Rojo
	PCI+300 1445	CM+	14,00	2,00	2,60	2,25	3,00	24°	4,50	2,20	0,36	Azul
	PCI+300 1645	CM+	16,00	2,00	2,60	2,25	3,00	24°	4,50	2,20	0,36	Verde
	PCI+300 1845	CM+	18,00	2,00	2,60	2,25	3,00	24°	4,50	2,20	0,36	Negro

Torque de Inserción por implante Recomendado para protocolo de carga diferida: 40 / 50 Ncm.**

Torque de Inserción por implante Recomendado para protocolo de carga inmediata: 70 / 80 Ncm.**

Velocidad de Inserción recomendada: 25 R.P.M.

* Las medidas se expresan en milímetros, (mm).

** Expresa valores orientativos, ya que la viabilidad de la técnica depende de múltiples factores.

PCI 340 Type

Medidas Generales de Longitud y Diámetro

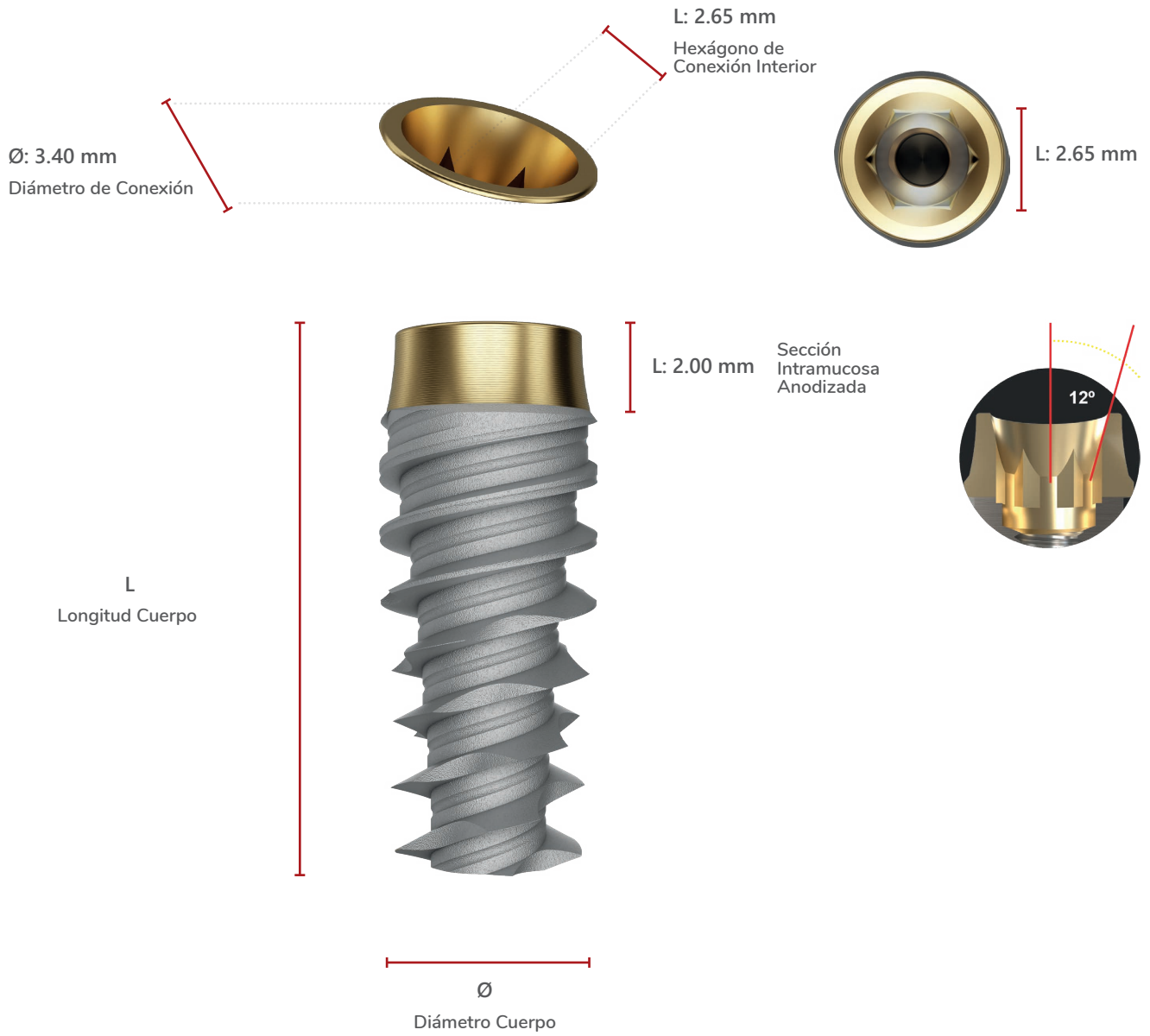

**PCI340: Implantes Plataforma Cónica Interna Plus Ø 3.4.
Código de Conexión CL+.**

Diámetros y Longitudes Disponibles

SCALE 1.5:1

Ø 5.00

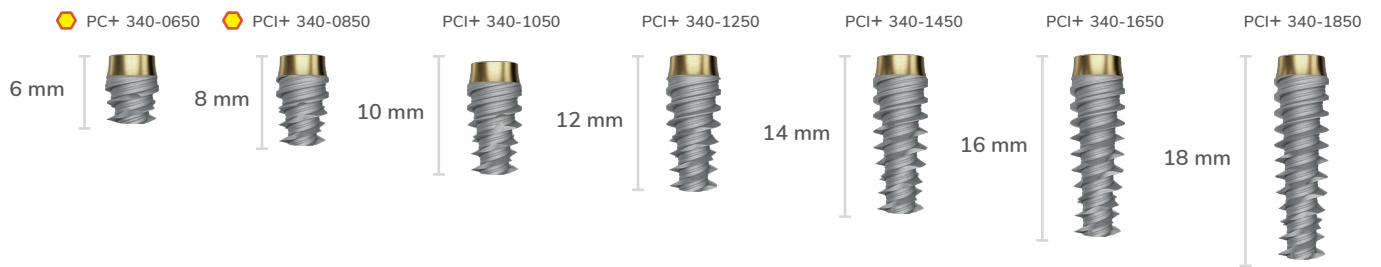

Ø 6.00

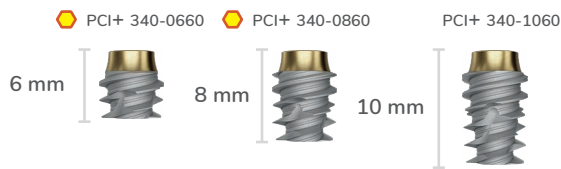

PCI 340 Type

Tabla General de Detalles Técnicos

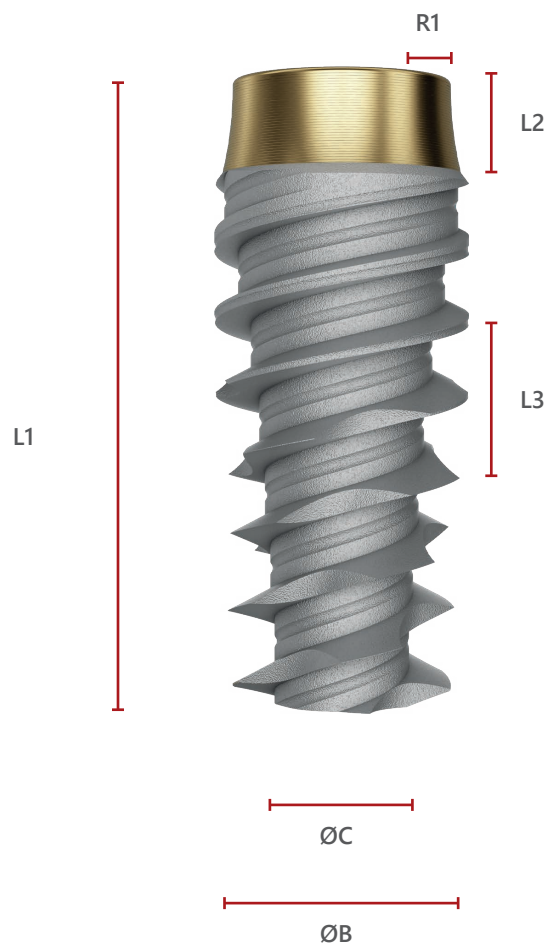

Modelo	Referencia	D1	L1	L2	L3	L4	ØA	Ang	ØB	ØC	R1	ID Color
		Código Conexión Adimentos	Longitud Total	Altura Sección Intramucosa	Paso de Roscado -Avance Vuelta-	Hexágono de Conexión Anchura	Diámetro Plataforma (asiento)	Ángulo de Cono de Conexión	Diámetro Cuerpo	Diámetro de Núcleo Apical	Salto de Conexión Switch Platform	Color Longitud
PCI+340	PCI+340 0640	CL+	06,00	2,00	2,60	2,65	3,40	24°	4,00	1,80	0,40	Violeta
	PCI+340 0840	CL+	08,00	2,00	2,60	2,65	3,40	24°	4,00	1,80	0,40	Blanco
	PCI+340 1040	CL+	10,00	2,00	2,60	2,65	3,40	24°	4,00	1,80	0,40	Amarillo
	PCI+340 1240	CL+	12,00	2,00	2,60	2,65	3,40	24°	4,00	1,80	0,40	Rojo
	PCI+340 1440	CL+	14,00	2,00	2,60	2,65	3,40	24°	4,00	1,80	0,40	Azul
	PCI+340 1640	CL+	16,00	2,00	2,60	2,65	3,40	24°	4,00	1,80	0,40	Verde
	PCI+340 1840	CL+	18,00	2,00	2,60	2,65	3,40	24°	4,00	1,80	0,40	Negro
	PCI+340 0645	CL+	06,00	2,00	2,60	2,65	3,40	24°	4,50	2,20	0,40	Violeta
	PCI+340 0845	CL+	08,00	2,00	2,60	2,65	3,40	24°	4,50	2,20	0,40	Blanco
	PCI+340 1045	CL+	10,00	2,00	2,60	2,65	3,40	24°	4,50	2,20	0,40	Amarillo
	PCI+340 1245	CL+	12,00	2,00	2,60	2,65	3,40	24°	4,50	2,20	0,40	Rojo
	PCI+340 1445	CL+	14,00	2,00	2,60	2,65	3,40	24°	4,50	2,20	0,40	Azul
	PCI+340 1645	CL+	16,00	2,00	2,60	2,65	3,40	24°	4,50	2,20	0,40	Verde
	PCI+340 1845	CL+	18,00	2,00	2,60	2,65	3,40	24°	4,50	2,20	0,40	Negro
	PCI+340 0650	CL+	06,00	2,00	2,80	2,65	3,40	24°	5,00	2,60	0,40	Violeta
	PCI+340 0850	CL+	08,00	2,00	2,80	2,65	3,40	24°	5,00	2,60	0,40	Blanco
	PCI+340 1050	CL+	10,00	2,00	2,80	2,65	3,40	24°	5,00	2,60	0,40	Amarillo
	PCI+340 1250	CL+	12,00	2,00	2,80	2,65	3,40	24°	5,00	2,60	0,40	Rojo
	PCI+340 1450	CL+	14,00	2,00	2,80	2,65	3,40	24°	5,00	2,60	0,40	Azul
	PCI+340 1650	CL+	16,00	2,00	2,80	2,65	3,40	24°	5,00	2,60	0,40	Verde
	PCI+340 1850	CL+	18,00	2,00	2,80	2,65	3,40	24°	5,00	2,60	0,40	Negro
	PCI+340 0660	CL+	06,00	2,00	3,00	2,65	3,40	24°	6,00	3,30	0,40	Violeta
	PCI+340 0860	CL+	08,00	2,00	3,00	2,65	3,40	24°	6,00	3,30	0,40	Blanco
	PCI+340 1060	CL+	10,00	2,00	3,00	2,65	3,40	22°	6,00	3,30	0,40	Amarillo

Torque de Inserción por implante Recomendado para protocolo de carga diferida: 40 / 50 Ncm.**

Torque de Inserción por implante Recomendado para protocolo de carga inmediata: 70 / 80 Ncm.**

Velocidad de Inserción recomendada: 25 R.P.M.

* Las medidas se expresan en milímetros, (mm).

** Expresa valores orientativos, ya que la viabilidad de la técnica depende de múltiples factores.

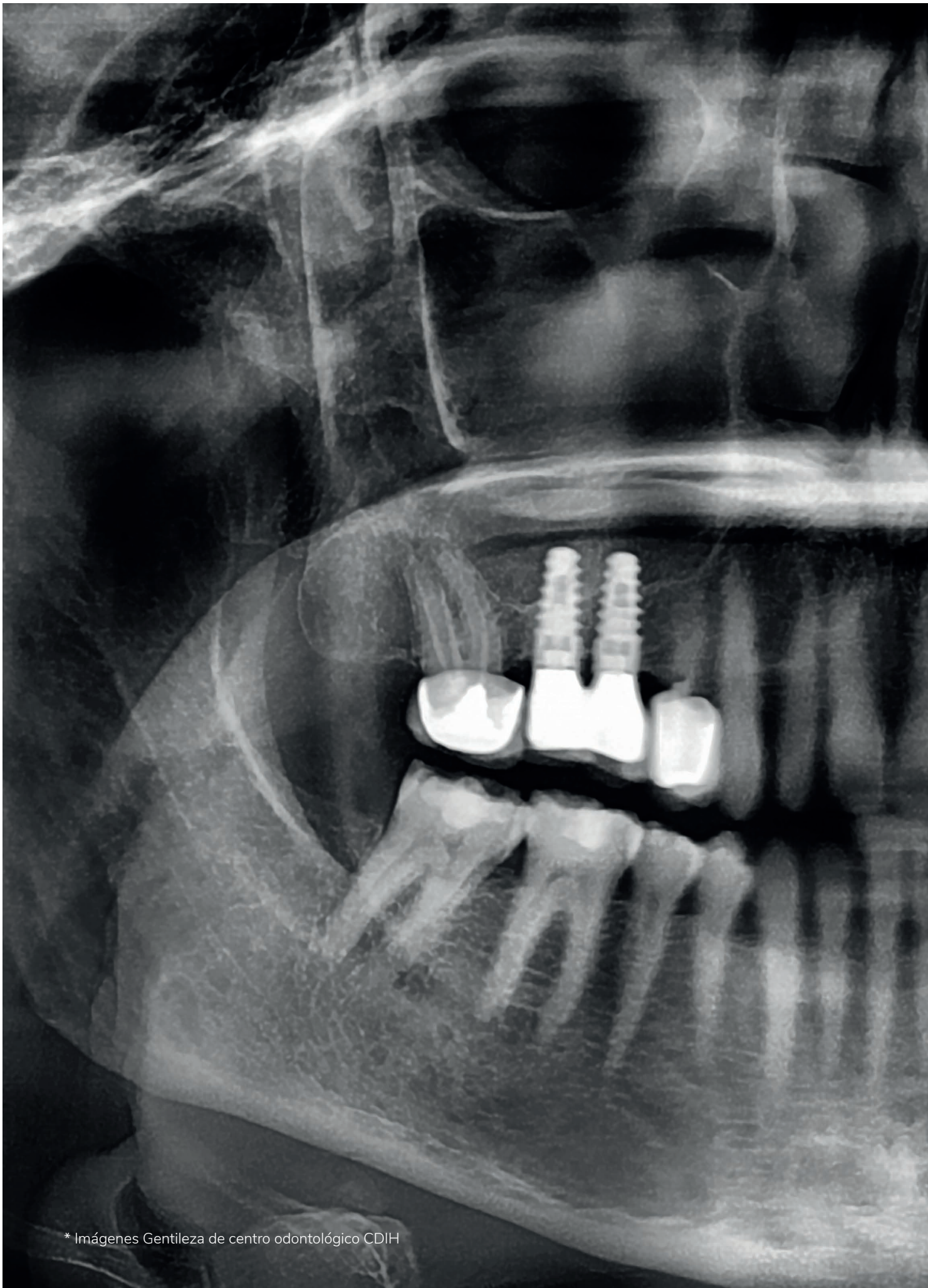

* Imágenes Gentileza de centro odontológico CDIH

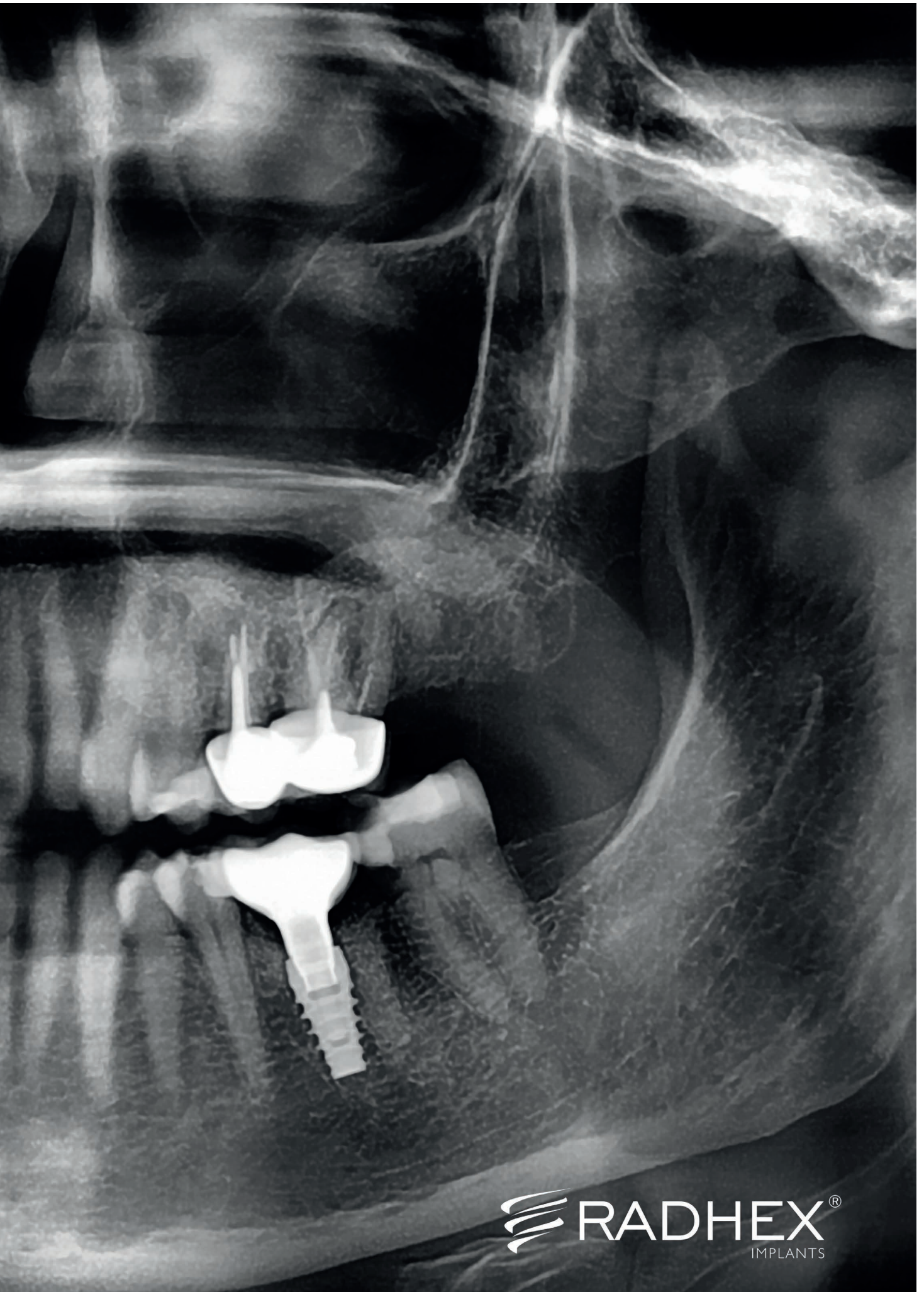

SLD+PLUS Implants

RADHEX[®]
IMPLANTS

SLD cm Type

RADHEX[®]
IMPLANTS



SLD bm Type

RADHEX[®]
IMPLANTS



- Pilar Atornillable, tipo Radhex Multi Unidad.
- Altura de Pilar 2.00 mm.
- Métrica Interior de 1.80 mm
- Hexágono 3.00 mm cara a cara para función de roscado y anti rotatoria.
- Ángulo de Convergencia a Oclusal 20° por lado 40° en total
- Sección Transgingival Ø2.05 mm para cuerpos hasta Ø 4.0 mm y de Ø2.35 mm desde cuerpos Ø 4.5 mm en adelante.
- Cuerpo dotado con Hilo de Rosca Simple.
- Avance de 1,4 mm por vuelta para modelos compresivos y variable para modelos basales.
- Rosca de perfil Compresivo Trapezoidal para modelos compresivos y Amplia Trapezoidal para modelos basales..
- Superficie Intra Ósea Micro Texturizada.
- Implantes Compresivos con Macro -Diseño Cónico de cuña compresiva.
- Implantes Basales con Macro -Diseño de espiras amplias para fijación basal
- Ápice Reducido .
- Geometría de Alta Estabilidad.
- Velocidad / Inserción recomendada: 50 RPM.

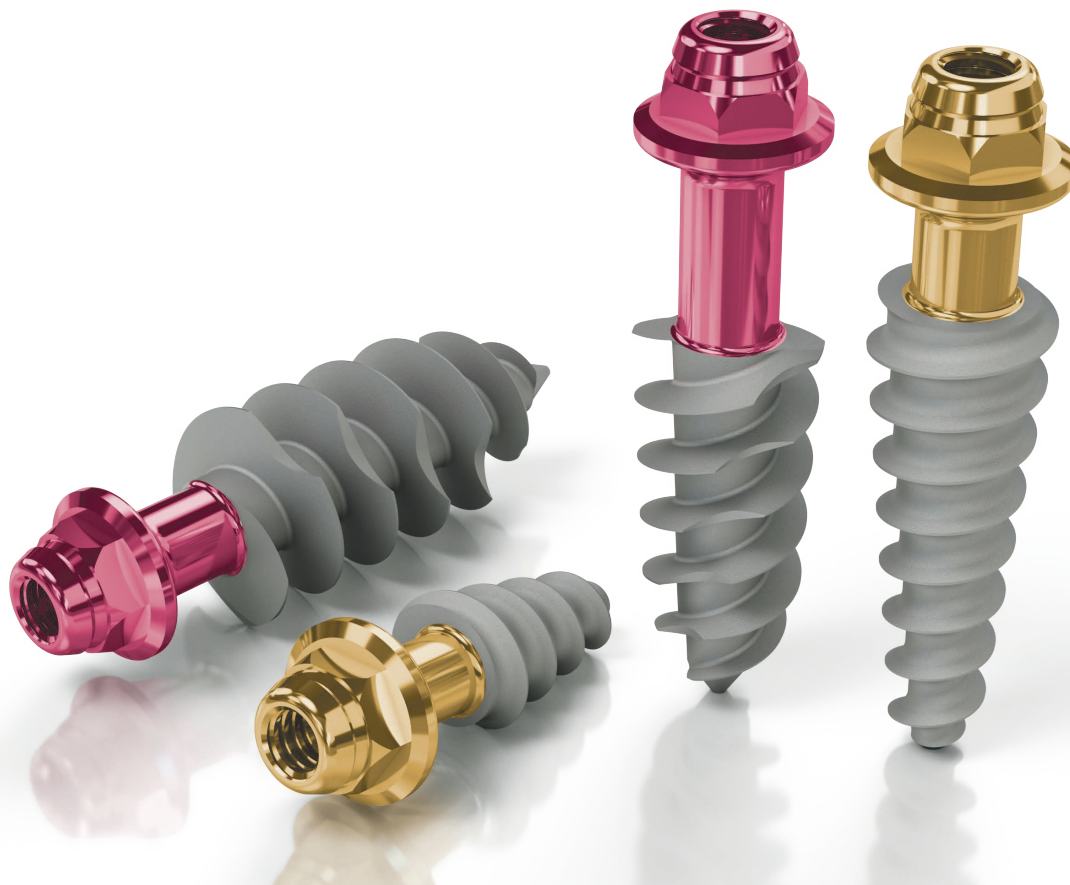

SLD+ PLUS Lines

CONECTIVIDAD:

SLD cm / SLD bm = PMU450 = Plat. Radhex Multi Unidad Ø4.50 mm

Un avance notable en la técnica de prótesis atornillada se materializa con el aporte del **Pilar Multiunidad, (PMU)**, al revolucionario diseño del **implante Sólido Mono-Cuerpo** de Radhex Implants®. Este componente no solo eleva la eficacia y seguridad, sino que destaca por su capacidad única para corregir disparalelismos de hasta 40°, marcando un hito en la corrección de alineaciones en la práctica clínica.

Este innovador diseño se convierte en un recurso invaluable, especialmente en situaciones de atrofia extrema en los huesos, permitiendo la aplicación de soluciones protésicas atornilladas altamente versátiles. La obtención de máxima estabilidad primaria mediante el roscado, ya sea a través de un modelo Compresivo con acción de cuña compresiva o Basal con anclaje en las corticales basales, ofrece una diferencia sustancial en el resultado clínico.

La polivalencia de este diseño se destaca en su adaptabilidad tanto en perfiles óseos estrechos como en maxilares con atrofia extrema. En muchos casos, su versatilidad permite simplificar la técnica mediante procedimientos mínimamente invasivos, optimizando así la eficiencia del proceso y brindando mayor comodidad al paciente.

En el contexto de atrofas óseas, la configuración trapezoidal de la rosca del **implante Sólido Mono-Cuerpo** no solo ofrece beneficios notables en implantes compresivos, facilitando una acción compresiva moderada y progresiva, sino que en los implantes basales proporciona un anclaje excepcional. Estas características no solo mejoran la experiencia quirúrgica del operador, sino que también permiten una inserción suave y cómoda.

Un punto sobresaliente es la alta eficiencia del **implante Sólido Mono-Cuerpo** para la carga inmediata. Su diseño estructural y capacidad para generar estabilidad primaria en diversas condiciones óseas lo posicionan como la elección preferida en casos que requieren carga inmediata, aportando eficacia y previsibilidad al proceso de rehabilitación dental.

En resumen, el **implante Sólido Mono-Cuerpo** de Radhex Implants® representa una solución técnica avanzada, respondiendo de manera excepcional a las demandas específicas de los casos más desafiantes en la implantología contemporánea, con especial énfasis en la capacidad única del Pilar Multiunidad para corregir disparalelismos hasta de 40°.

Esquema de Datos Técnicos

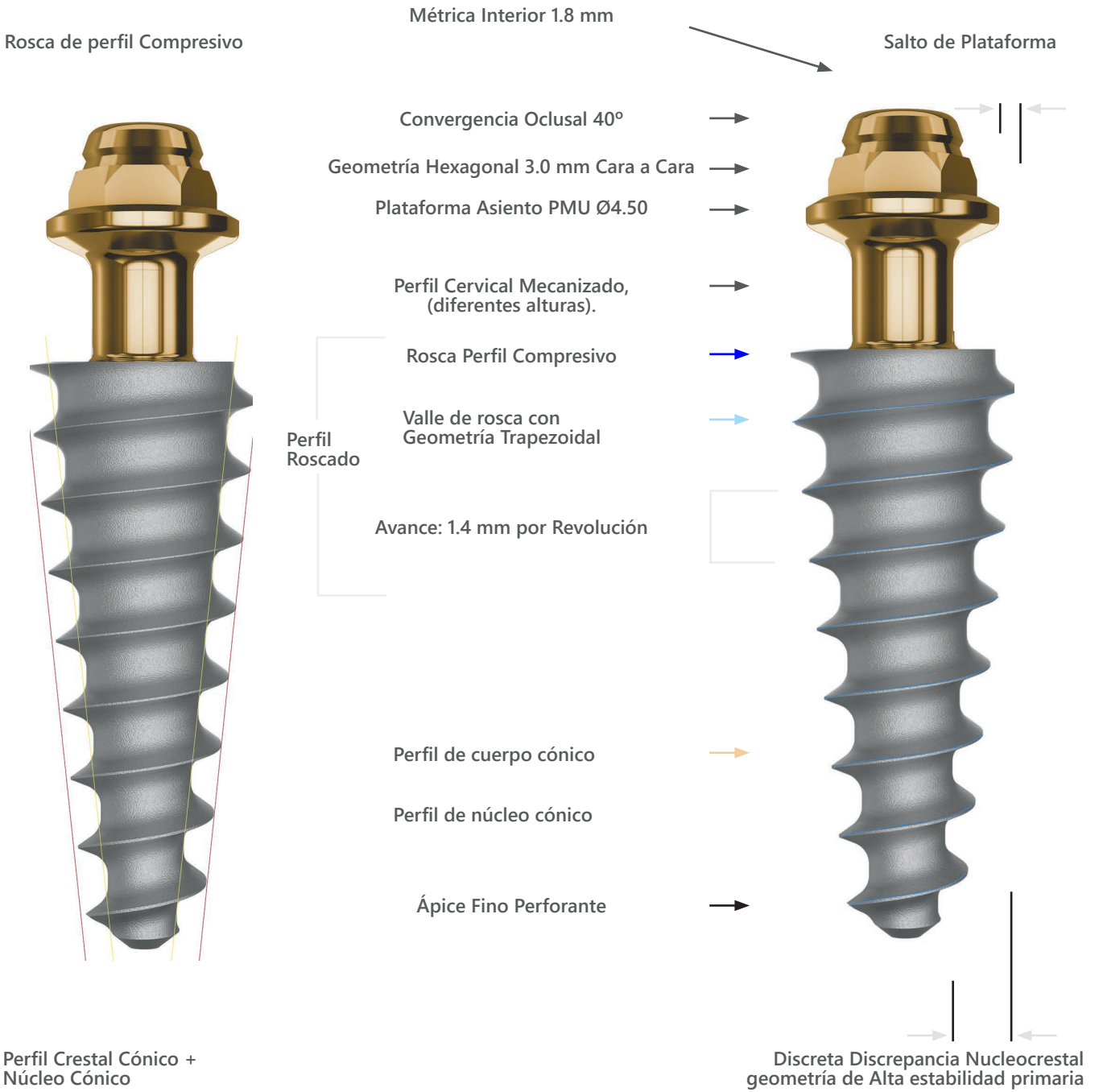

Indicación

Indicación general para todo tipo de densidad ósea, y especialmente en Huesos Tipo III y Tipo IV. (Leckholm et Zarb).

Características Principales

INGENIERÍA DE CONEXIÓN:

. El **implante Sólido Mono-Cuerpo** de **Radhex Implants®** se caracteriza por su diseño integral, conformando una única pieza que incorpora un pilar de tipo PMU. Este pilar exhibe una extraordinaria versatilidad protésica, destacándose por su capacidad única para corregir disparalelismos de hasta 40°. La estructura del implante culmina en un hexágono con una distancia cara a cara de 3.0 mm, lo que facilita el control de indexación para prótesis unitarias. Además, su métrica de 1.80 mm confiere seguridad y robustez mecánica al ajuste protésico.

Los hombros de asiento cónicos de este implante juegan un papel crucial al permitir un adecuado cierre biológico perimetral. Esta característica contribuye a la salud y estabilidad del entorno peri-implantar, asegurando un ajuste preciso y una conexión segura entre el implante y la prótesis. En resumen, la combinación de la estructura monocuerpo, el pilar **PMU** altamente versátil y las características de diseño específicas hacen del **implante Sólido Mono-Cuerpo** una opción excepcional en el campo de la implantología dental.

DISEÑO CERVICAL:

Platform Switching: Perfilado de tejidos blandos y formación del perfil de emergencia, manteniendo la integridad del hueso cresta. Ofrecemos una gama completa de diámetros corporales, con la implementación de platform switching en todas las dimensiones. La sección cervical presenta una restricción de diámetro de 2.05 mm para cuerpos con diámetros de hasta 4.0 mm, y de 2.35 mm para cuerpos con diámetros de 4.5 mm en adelante. Opciones de altura transgingival de 2.0 mm, 3.0 mm y 4.0 mm en modelos Compresivos, admitiendo opciones de 5.0 mm y 7.0 mm para implantes Basales. Esto garantiza una barrera de defensa óptima para los tejidos gingivales.

ZONA DE CUERPO, ARQUITECTURA DE PERFIL:

Las **líneas SLD+** de implante destacan por su diseño, que puede ser Compresivo o Basal, brindando una elevada estabilidad primaria. En el diseño anatómico cónico, se presenta un perfil de crestas y un núcleo central cónico para los modelos Compresivos. Mientras tanto, en el diseño anatómico cilindro-cónico, se utiliza un perfil de crestas cilíndrico y un núcleo central cónico, con la mayor discrepancia núcleo-cresta, específicamente diseñado para los modelos Basales.

Estos diseños definen una rosca con geometría de alta estabilidad primaria, especialmente indicada para la carga inmediata, asegurando un rendimiento óptimo en diversas aplicaciones clínicas.

MICRO DISEÑO DE SUPERFICIES:

Superficie Micro Texturizada por método sustractivo con micro partículas de granulometría controlada incorporando proceso térmico de convección para la descontaminación superficial y la estabilización de capa de óxido de titanio superficial que favorece la biocompatibilidad. Crea una superficie de micro rugosidad, hidrofílica de elevada humectabilidad y baja tensión superficial.

MECÁNICA DE ROSCADO:

En el caso de los modelos Compresivos, las espiras trapezoidales promueven el Contacto Óseo-Implante, (BIC, por sus siglas en inglés), en un diseño cónico compresivo. Este diseño exhibe una tracción elevada y estabilidad en el terreno óseo, combinado con una velocidad de inserción óptima de 1.4 mm por revolución. La facilidad de inserción no solo reduce el tiempo quirúrgico, sino que también proporciona un roscado suave, permitiendo la estabilización efectiva incluso en crestas óseas muy finas, donde el implante literalmente "muerde" el tejido óseo.

Para los modelos Basales, se destaca la estabilización lograda mediante un diseño que presenta una amplia discrepancia nucleocrestal. Esta característica asegura una fijación sólida, especialmente diseñada para situaciones en las que se requiere una estabilidad excepcional en el área basal, proporcionando una solución efectiva para diversas necesidades clínicas.

MECÁNICA DE AUTOROSCADO:

Compresiva: efecto cuña para los implantes compresivos.

Basal: toma de corticales basales por diseño de roscas amplias para afirmación basal.

DISEÑO DE FRENTE APICAL:

Ápice perforante de punta fina con una penetrabilidad excepcional en el tejido óseo, asegurando estabilidad desde la primera espira apical.

COMPOSICIÓN:

Ti 6Al 4V: Aleación de Titanio Grado 5

VELOCIDAD DE ROSCADO:

Velocidad / Inserción recomendada: 50 RPM

SLD cm Type

Medidas Generales de Longitud y Diámetro

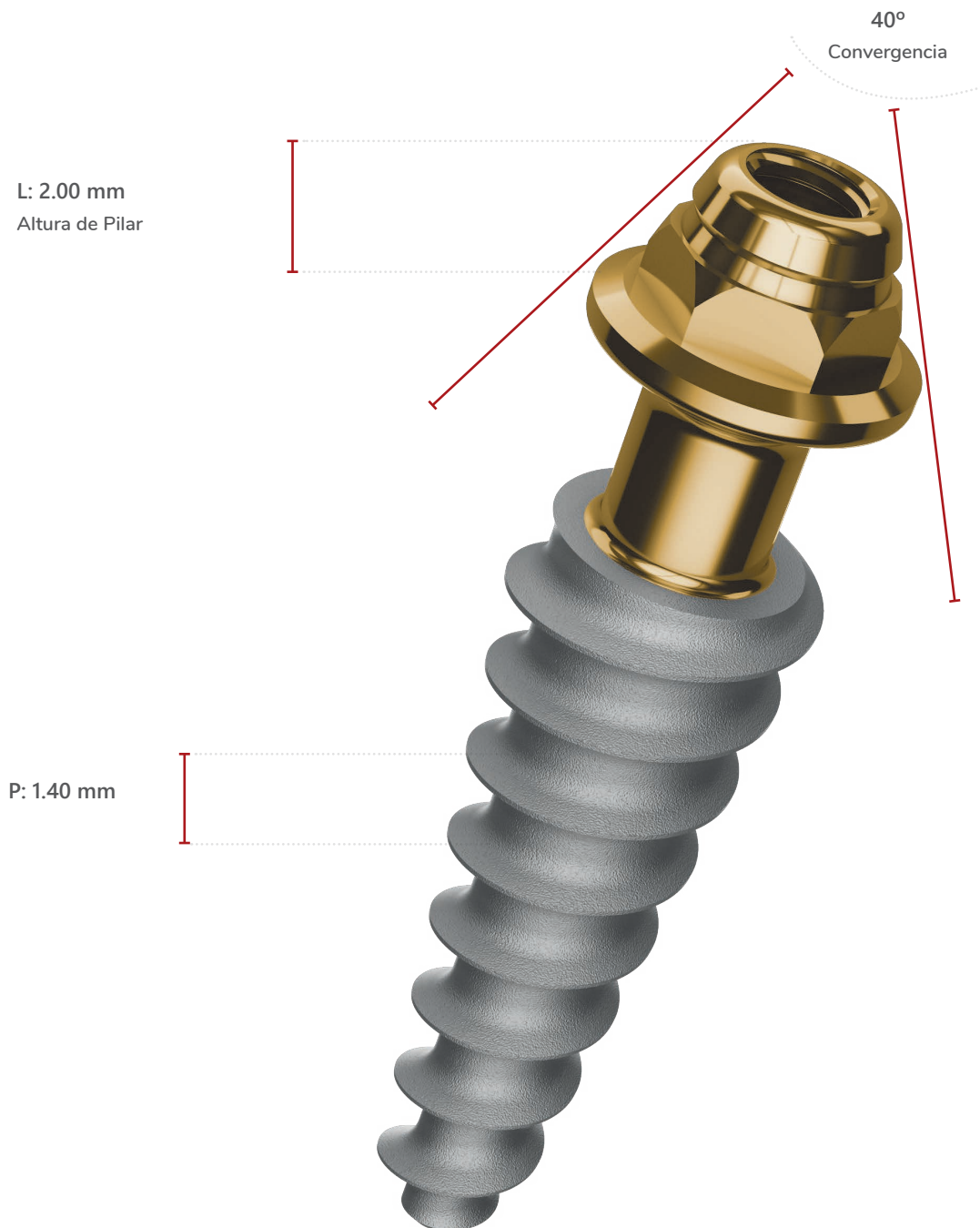

SLD cm Type

Medidas Generales de Longitud y Diámetro

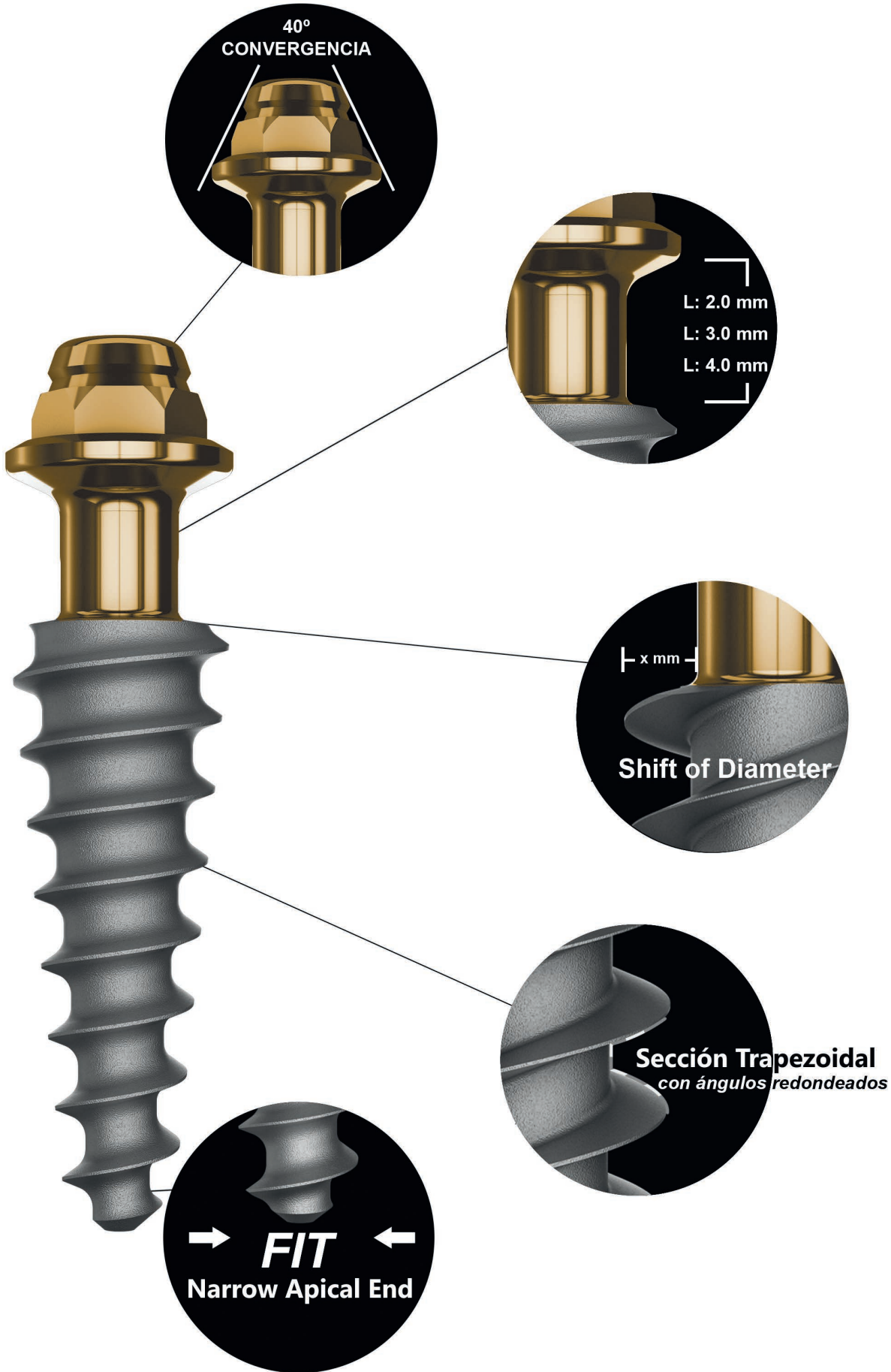

SLDcm+2 Type: Implante Sólido Compresivo de una Pieza, cuello 2mm, con Pilar Atornillable. Código de Conexión PMU.

Diámetros y Longitudes Disponibles

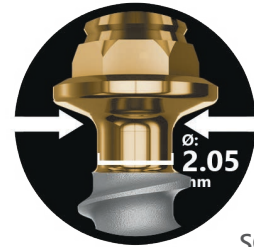

SCALE 1.5:1

Ø 3.00

- SLD 0630 CM+2
- SLD 0830 CM+2
- SLD 1030 CM+2
- SLD 1230 CM+2
- SLD 1430 CM+2
- SLD 1630 CM+2
- SLD 1830 CM+2

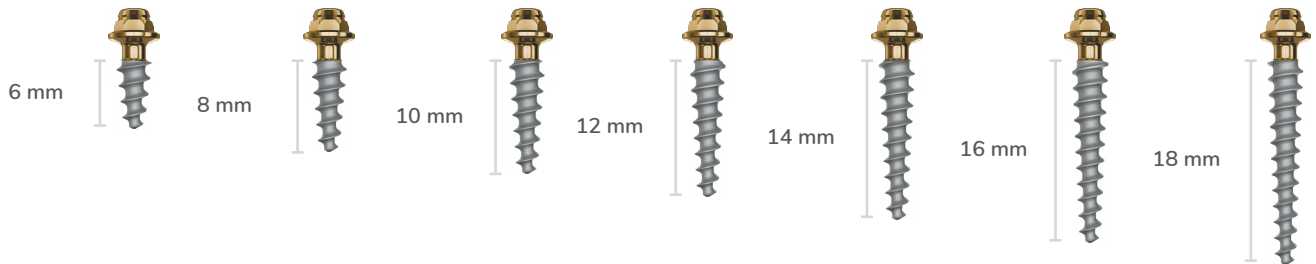

Ø 3.50

- SLD 0635 CM+2
- SLD 0835 CM+2
- SLD 1035 CM+2
- SLD 1235 CM+2
- SLD 1435 CM+2
- SLD 1635 CM+2
- SLD 1835 CM+2

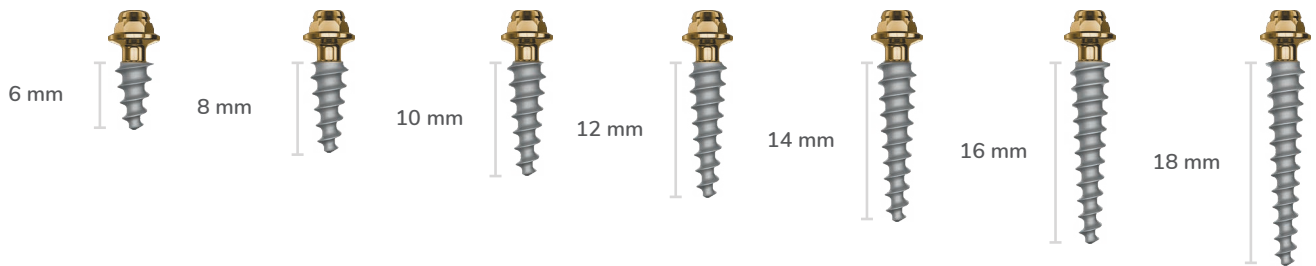

Ø 4.00

- SLD 0640 CM+2
- SLD 0840 CM+2
- SLD 1040 CM+2
- SLD 1240 CM+2
- SLD 1440 CM+2
- SLD 1640 CM+2
- SLD 1840 CM+2

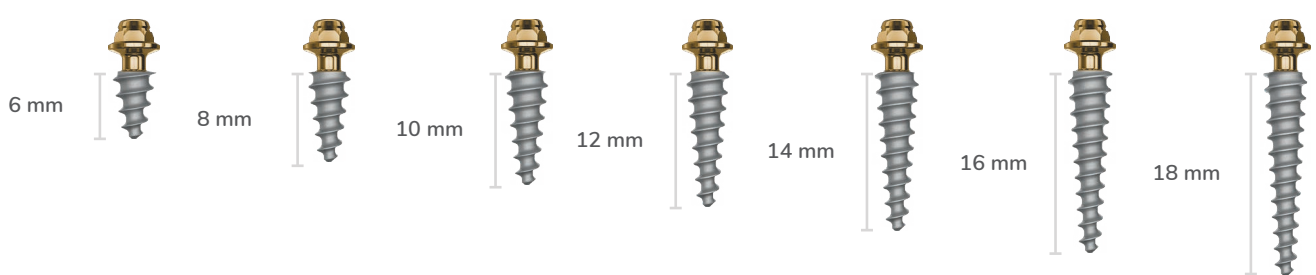

Líneas Short

Short Implants!!
L 6.0 / 8.0 mm

Rosca de perfil trapecoidal con fondo plano:

Máximo alojamiento de tejido óseo.

Mayor distribución de compresión.



● Short Implant

SLDcm+2 Type: Implante Sólido Compresivo de una Pieza, cuello 2mm, con Pilar Atornillable. Código de Conexión PMU.

Diámetros y Longitudes Disponibles

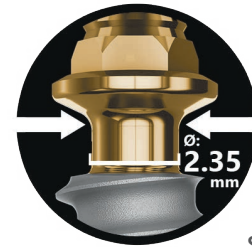

SCALE 1.5:1

Ø 4.50

- SLD 0645 CM+2
- SLD 0845 CM+2
- SLD 1045 CM+2
- SLD 1245 CM+2
- SLD 1445 CM+2
- SLD 1645 CM+2
- SLD 1845 CM+2

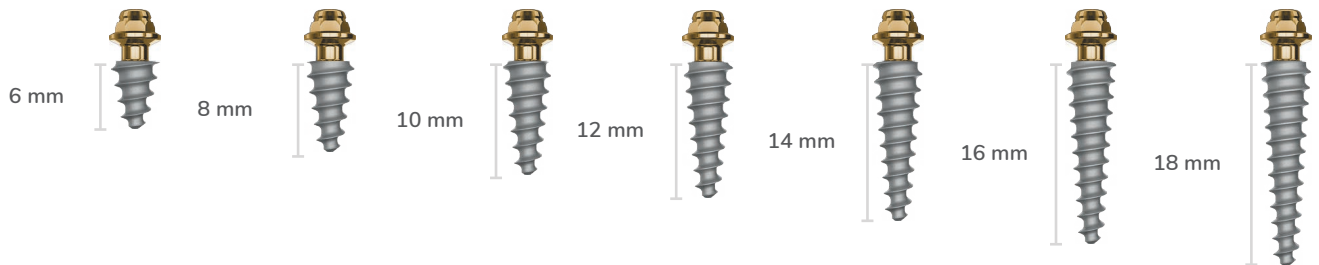

Ø 5.00

- SLD 0650 CM+2
- SLD 0850 CM+2
- SLD 1050 CM+2
- SLD 1250 CM+2
- SLD 1450 CM+2
- SLD 1650 CM+2
- SLD 1850 CM+2

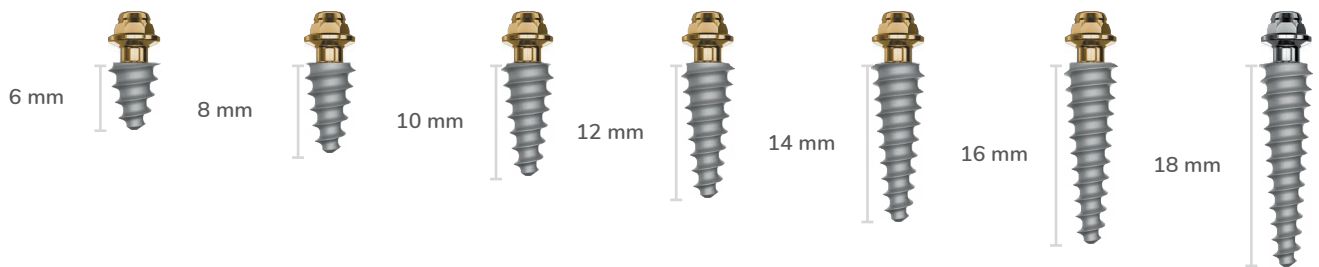

Ø 5.50

- SLD 0655 CM+2
- SLD 0855 CM+2
- SLD 1055 CM+2
- SLD 1255CM+2
- SLD 1455CM+2
- SLD 1655 CM+2
- SLD 1855 CM+2

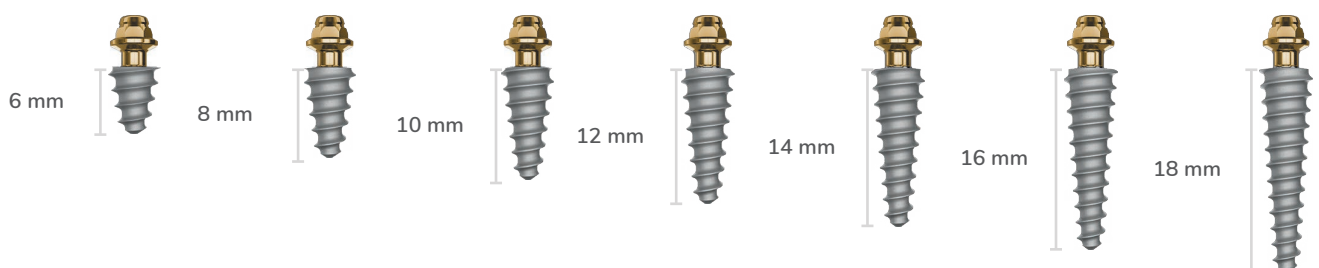

Ø 6.00

- SLD 0660 CM+2
- SLD 0860 CM+2
- SLD 1060 CM+2
- SLD 1260CM+2
- SLD 1460CM+2
- SLD 1660 CM+2

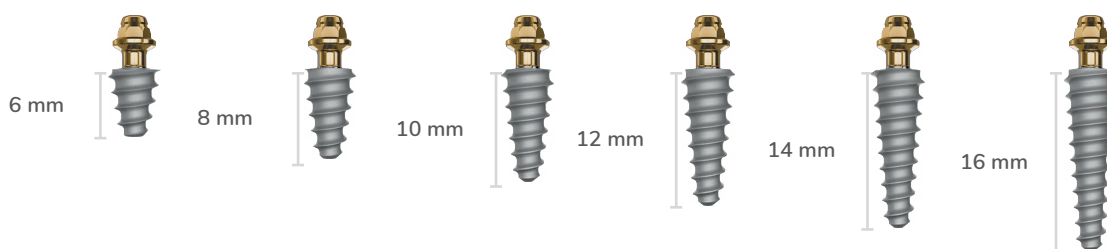

● Short Implant

SLDcm+3 Type: Implante Sólido Compresivo de una Pieza, cuello 3mm, con Pilar Atornillable. Código de Conexión PMU.

Diámetros y Longitudes Disponibles

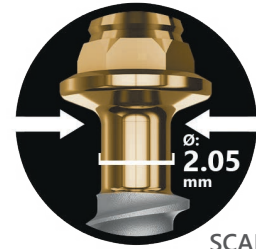

Ø 3.00

SCALE 1.5:1

- SLD 0630 CM+3
- SLD 0830 CM+3
- SLD 1030 CM+3
- SLD 1230 CM+3
- SLD 1430 CM+3
- SLD 1630 CM+3
- SLD 1830 CM+3

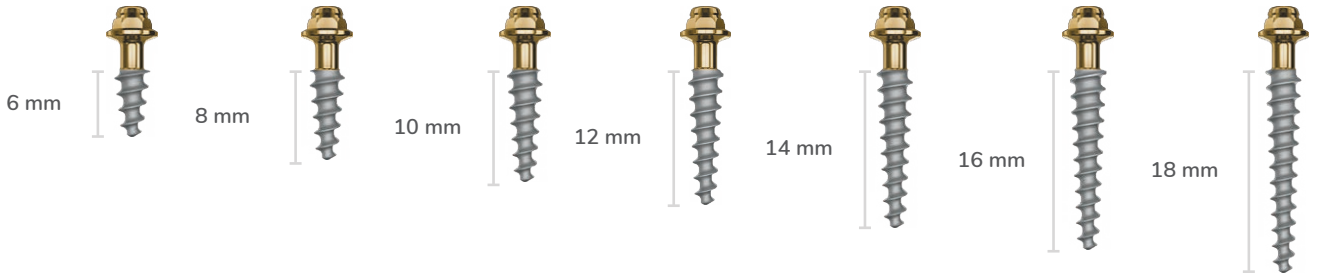

Ø 3.50

- SLD 0635 CM+3
- SLD 0835 CM+3
- SLD 1035 CM+3
- SLD 1235 CM+3
- SLD 1435 CM+3
- SLD 1635 CM+3
- SLD 1835 CM+3

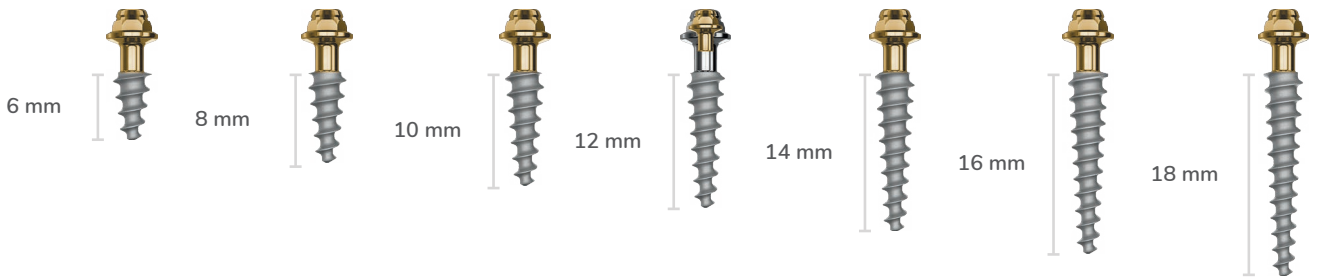

Ø 4.00

- SLD 0640 CM+3
- SLD 0840 CM+3
- SLD 1040 CM+3
- SLD 1240 CM+3
- SLD 1440 CM+3
- SLD 1640 CM+3
- SLD 1840 CM+3

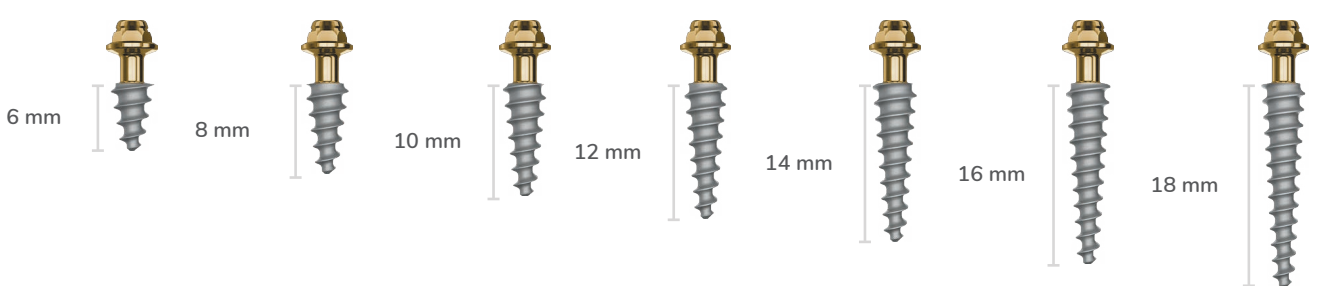

Líneas Short

Short Implants!!
L 6.0 / 8.0 mm

Rosca de perfil trapecoidal con fondo plano:
Máximo alojamiento de tejido óseo.
Mayor distribución de compresión.



SLDcm+3 Type: Implante Sólido Compresivo de una Pieza, cuello 3mm, con Pilar Atornillable. Código de Conexión PMU.

Diámetros y Longitudes Disponibles

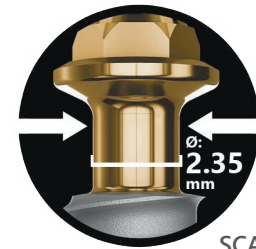

SCALE 1.5:1

Ø 4.50

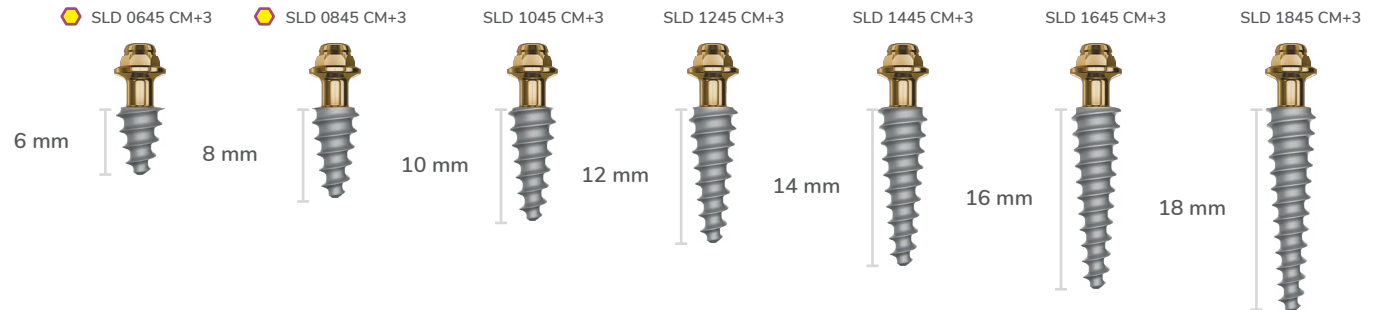

Ø 5.00

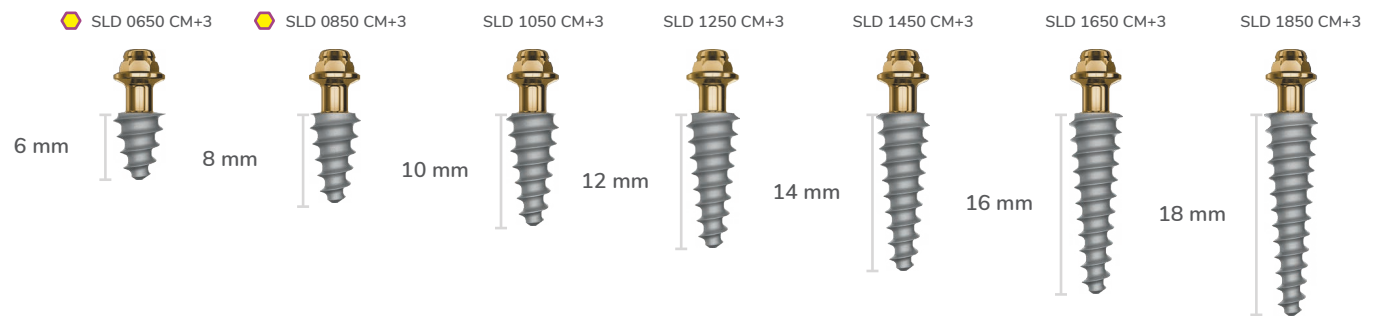

Ø 5.50

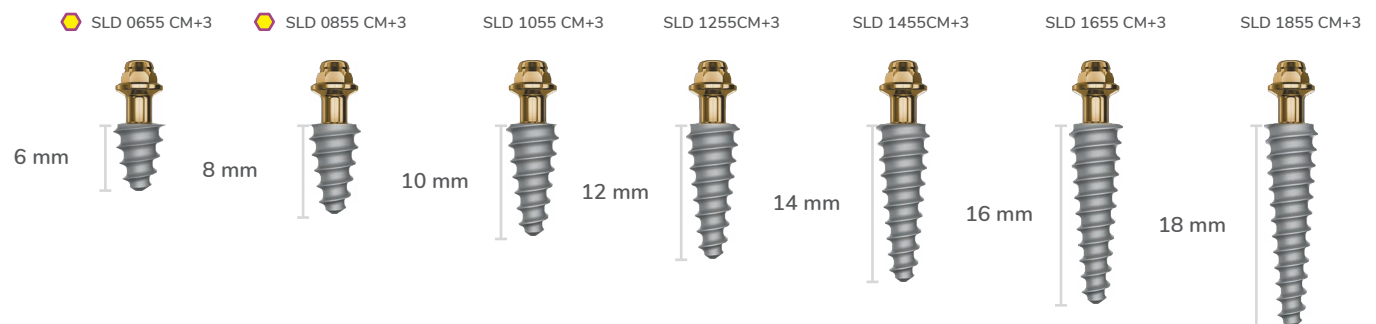

Ø 6.00

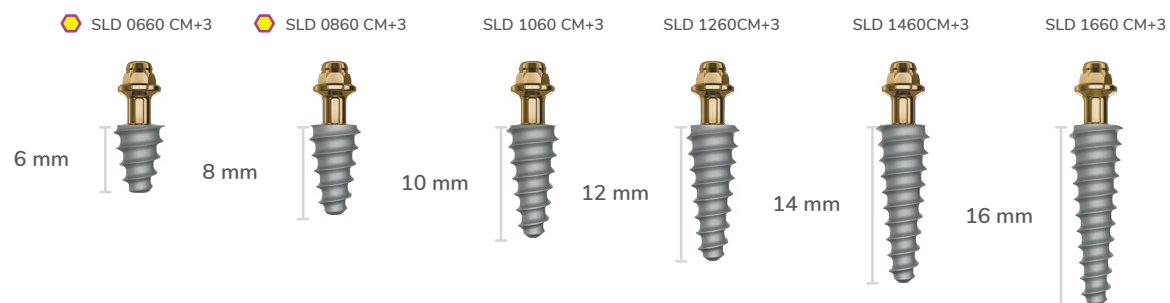

SLDcm+4 Type: Implante Sólido Compresivo de una Pieza, cuello 4mm, con Pilar Atornillable. Código de Conexión PMU.

Diámetros y Longitudes Disponibles

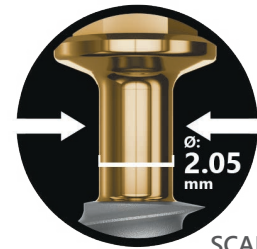

Ø 3.00

SCALE 1.5:1

- SLD 0630 CM+4
- SLD 0830 CM+4
- SLD 1030 CM+4
- SLD 1230 CM+4
- SLD 1430 CM+4
- SLD 1630 CM+4
- SLD 1830 CM+4

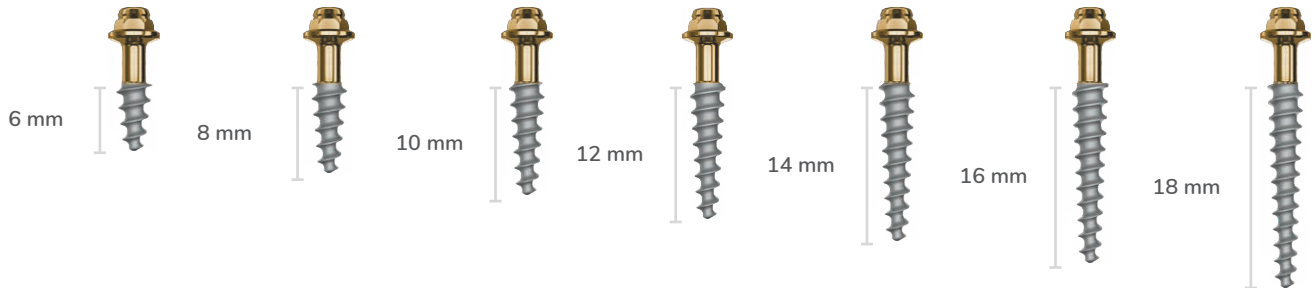

Ø 3.50

- SLD 0635 CM+4
- SLD 0835 CM+4
- SLD 1035 CM+4
- SLD 1235 CM+4
- SLD 1435 CM+4
- SLD 1635 CM+4
- SLD 1835 CM+4

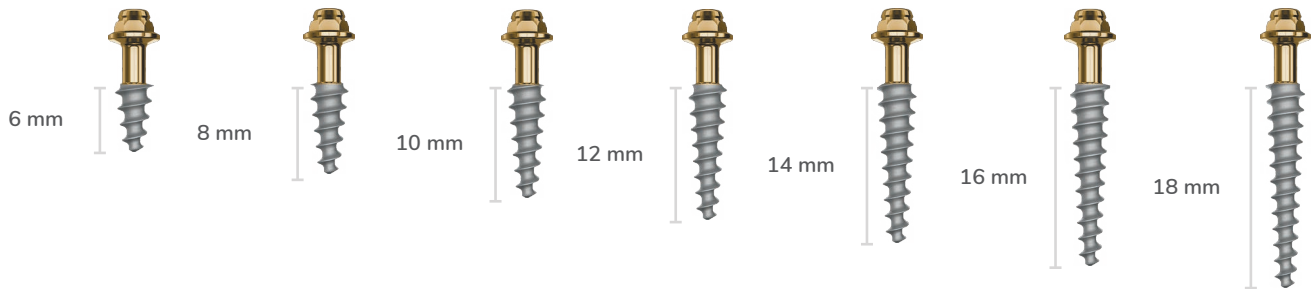

Ø 4.00

- SLD 0640 CM+4
- SLD 0840 CM+4
- SLD 1040 CM+4
- SLD 1240 CM+4
- SLD 1440 CM+4
- SLD 1640 CM+4
- SLD 1840 CM+4

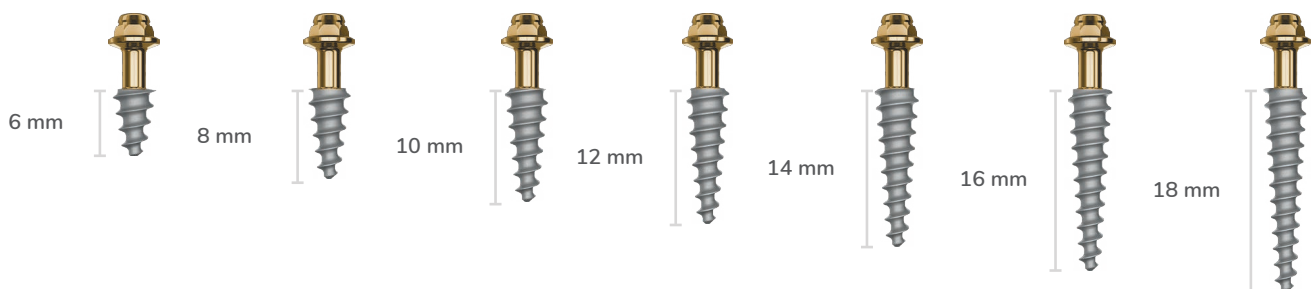

Líneas Short

Short Implants!!
L 6.0 / 8.0 mm

Rosca de perfil traapezoidal con fondo plano:
Máximo alojamiento de tejido óseo.
Mayor distribución de compresión.



● Short Implant

SLDcm+4 Type: Implante Sólido Compresivo de una Pieza, cuello 4mm, con Pilar Atornillable. Código de Conexión PMU.

Diámetros y Longitudes Disponibles

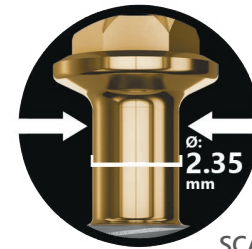

SCALE 1.5:1

Ø 4.50

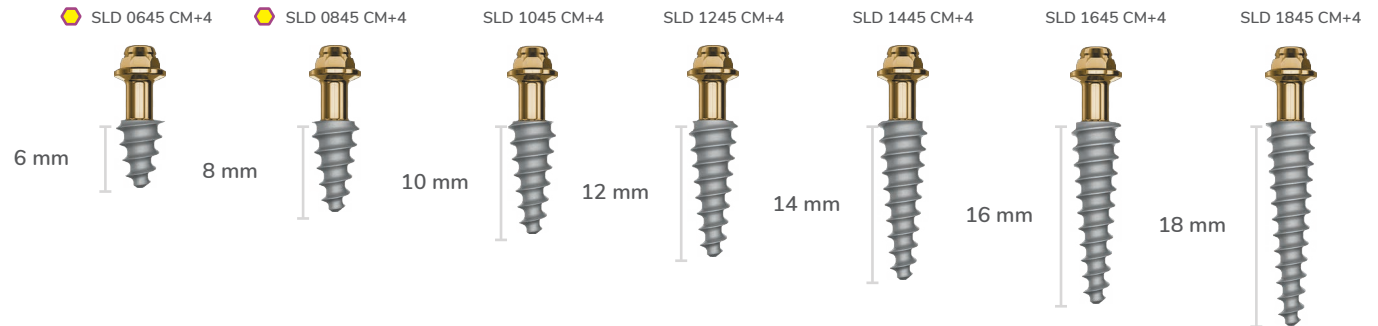

Ø 5.00

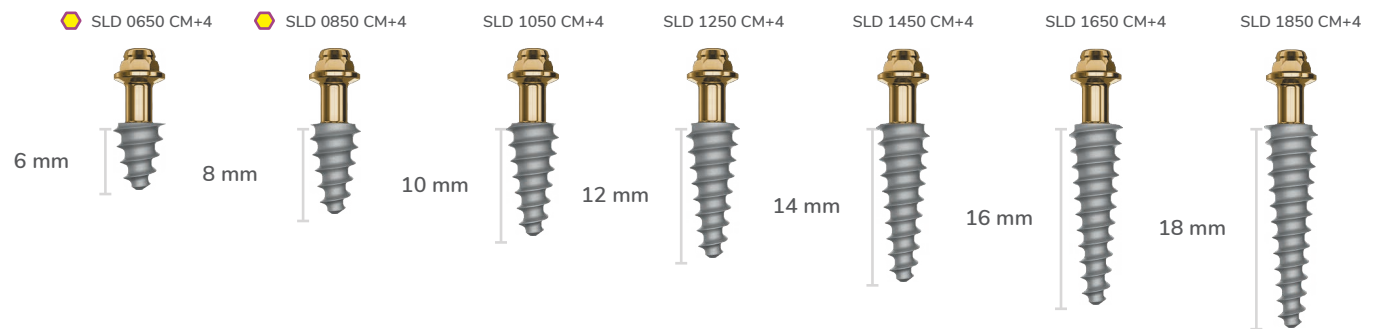

Ø 5.50

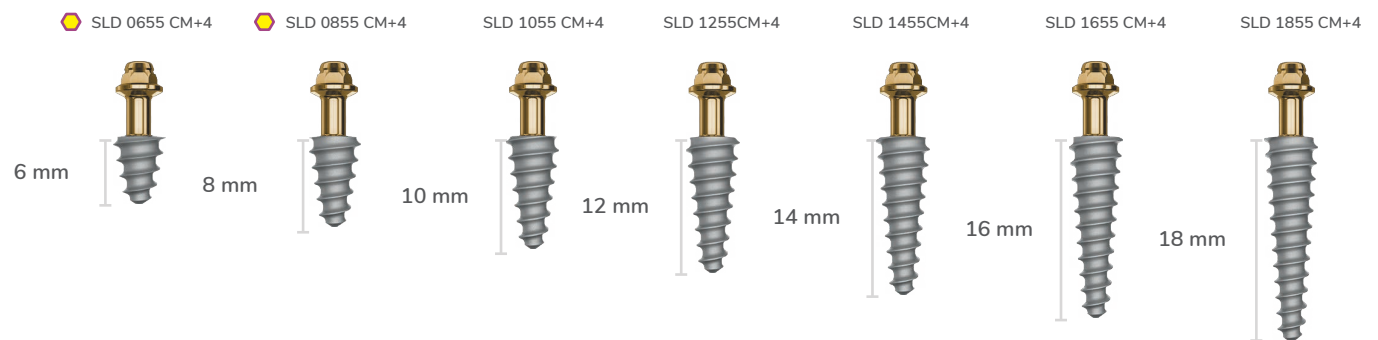

Ø 6.00

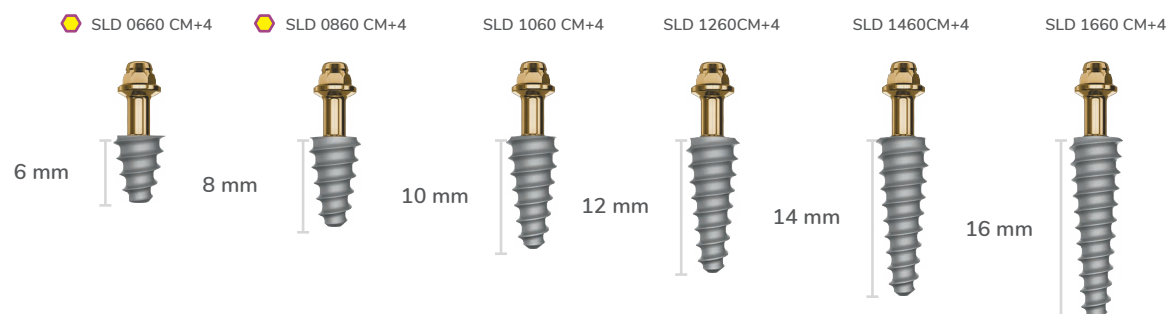

 Short Implant

SLD bm Type

Medidas Generales de Longitud y Diámetro

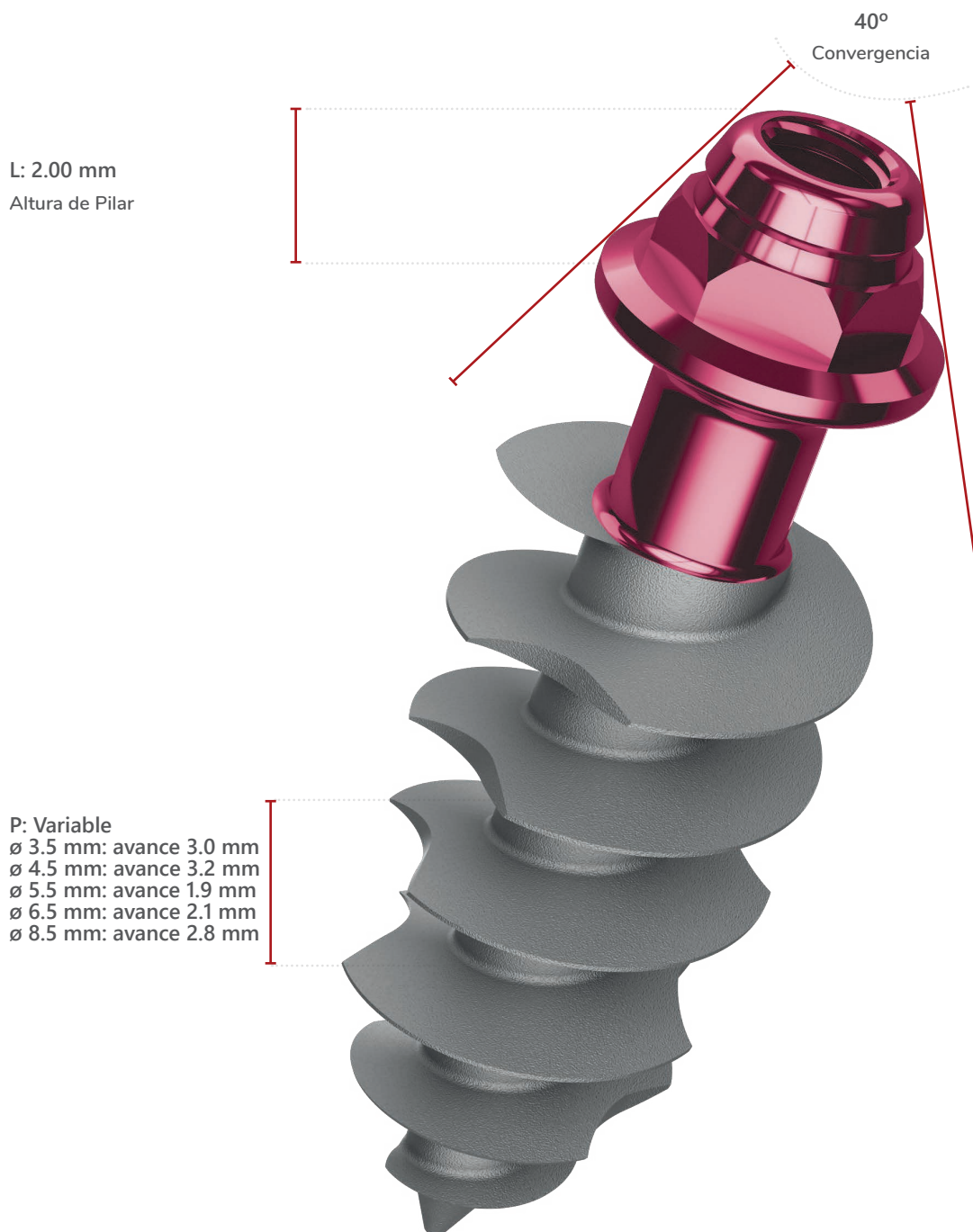

SLD bm Type

Medidas Generales de Longitud y Diámetro

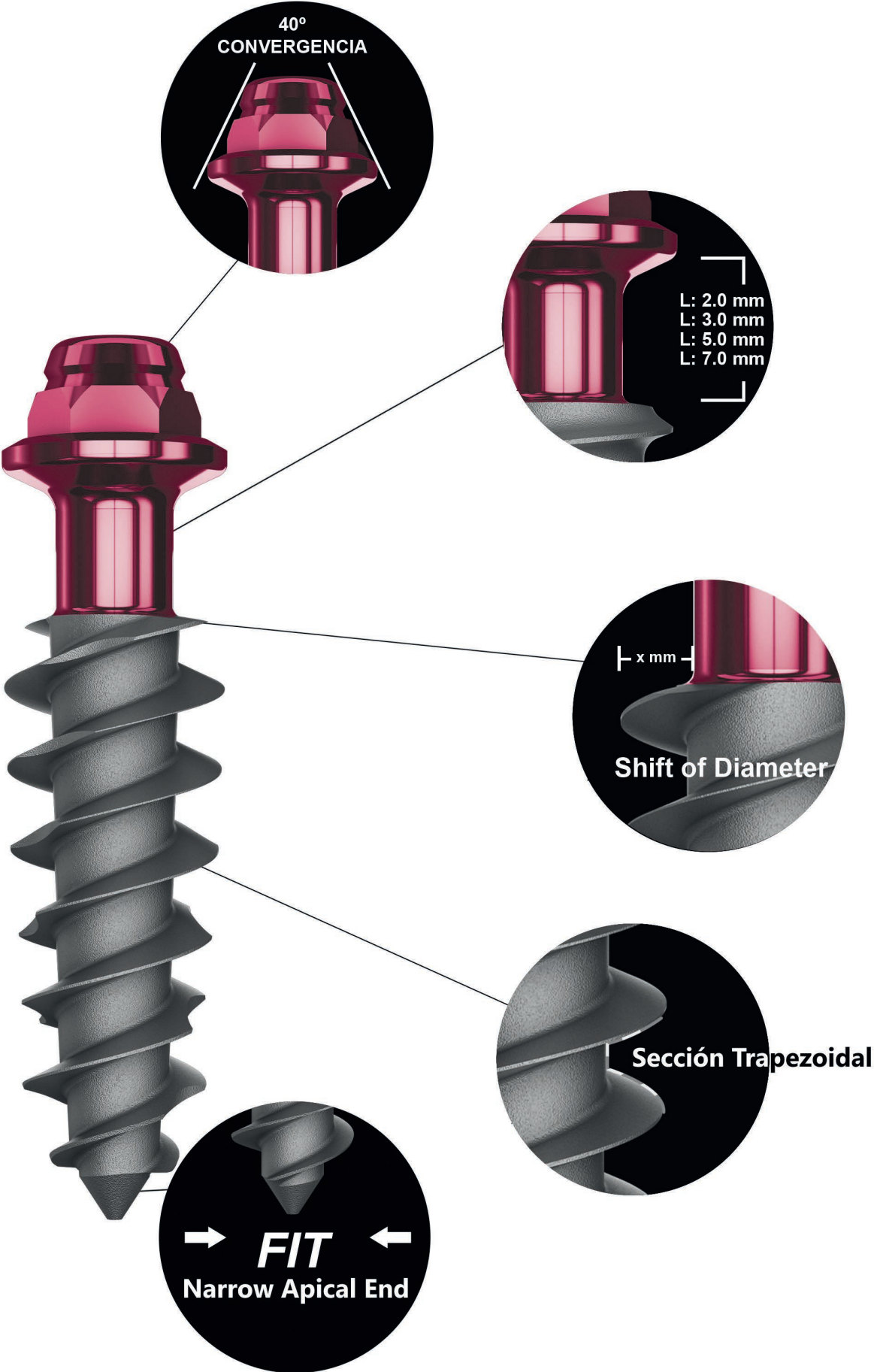

SLDbm Type: Implante Sólido Basal de una Pieza con Pilar Atornillable.
Código Protésico PMU.

Diámetros y Longitudes Disponibles

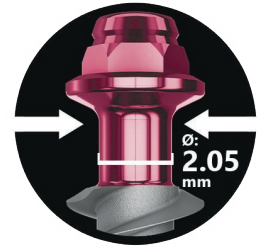

SCALE 1.5:1

Ø 3.50

- SLD 0635 BM+2
- SLD 0635 BM+3
- SLD 0835 BM+3
- SLD 1035 BM+3
- SLD 1035 BM+5
- SLD 1035 BM+7

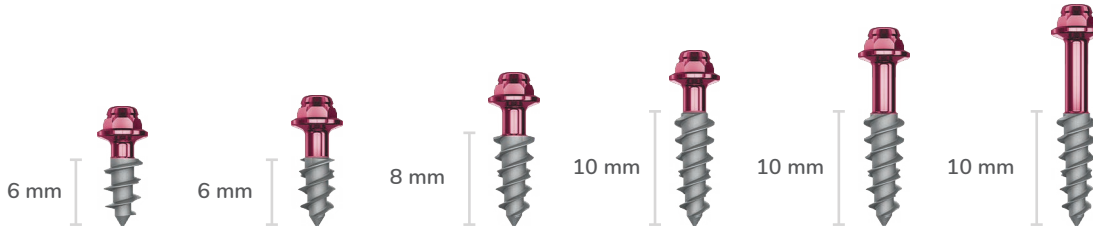

Ø 3.50

- SLD 1235 BM+3
- SLD 1235 BM+5
- SLD 1235 BM+7
- SLD 1435 BM+7
- SLD 1635 BM+7
- SLD 1835 BM+7

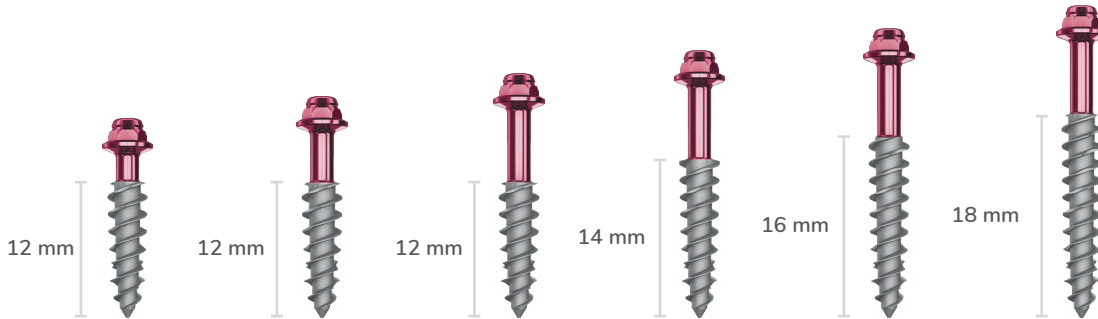

Ø 4.50

- SLD 0645 BM+3
- SLD 0845 BM+3
- SLD 1045 BM+3
- SLD 1045 BM+5
- SLD 1045 BM+7

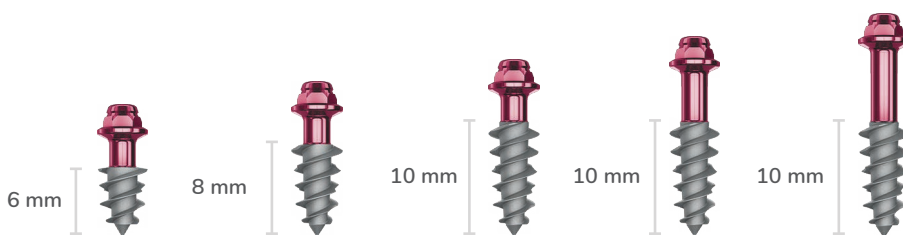

Ø 4.50

- SLD 1245 BM+3
- SLD 1245 BM+5
- SLD 1245 BM+7
- SLD 1445 BM+7
- SLD 1645 BM+7
- SLD 1845 BM+7

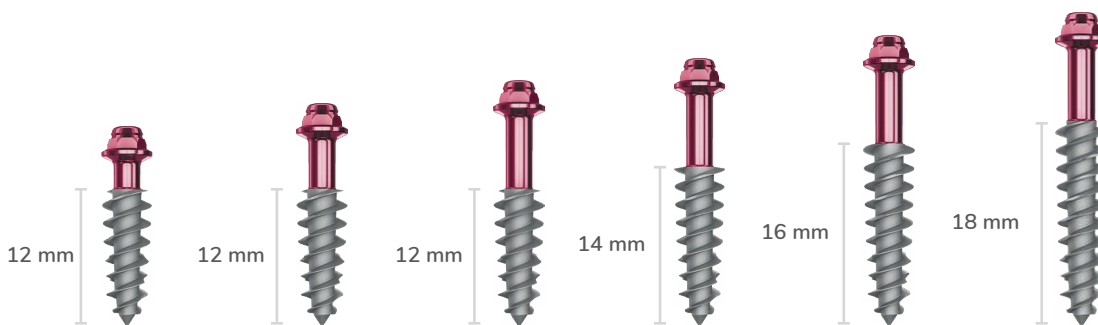

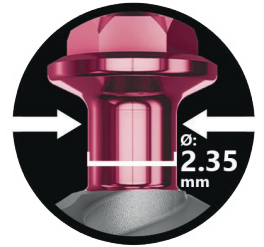

SLDbm Type: Implante Sólido Basal de una Pieza con Pilar Atornillable.
Código Protésico PMU.

Diámetros y Longitudes Disponibles

SCALE 1.5:1

Ø 5.50

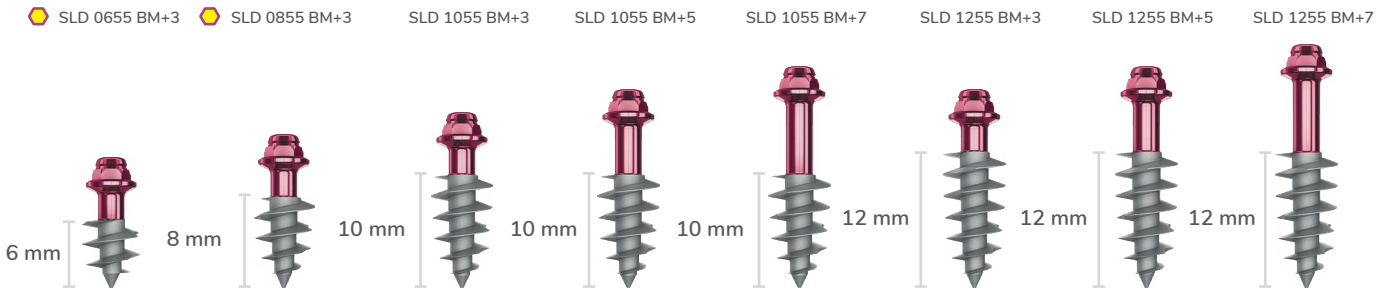

Ø 6.50

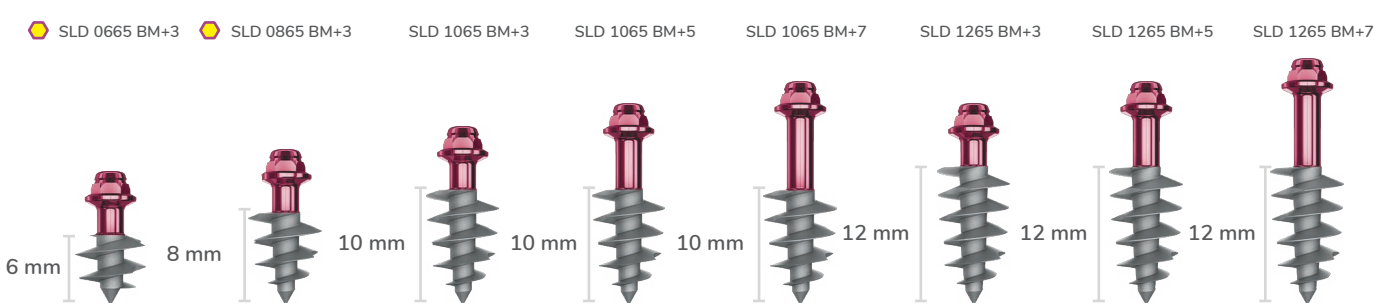

Ø 8.50

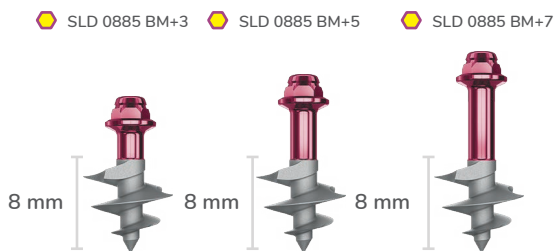

Líneas Short

Short Implants!!
L 6.0 / 8.0 mm

Rosca de perfil trapecoidal con fondo plano:
 Máximo alojamiento de tejido óseo.
 Mayor distribución de compresión.



● Short Implant

Caso: Quirúrgica Sector Postero Superior (1)

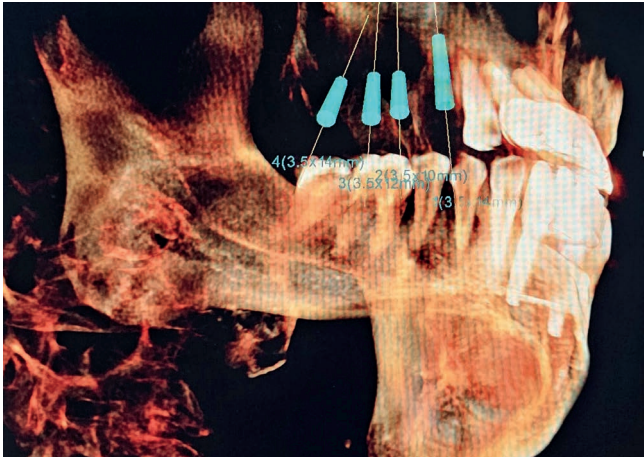

01- Planificación Virtual CBCT. Posición 14.15.16.17.

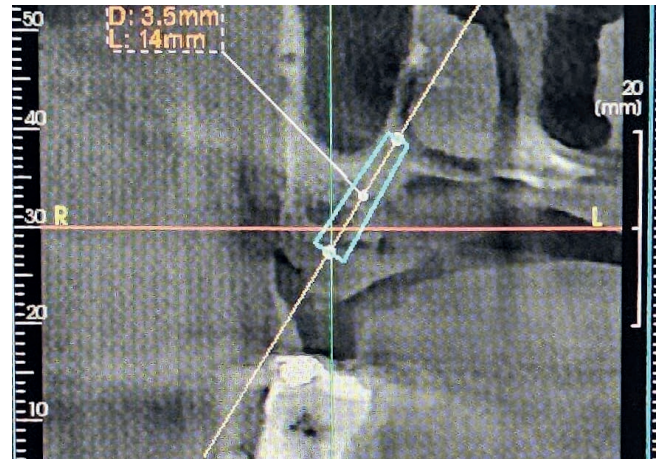

02- Corte: Planificación con búsqueda de apoyos corticales

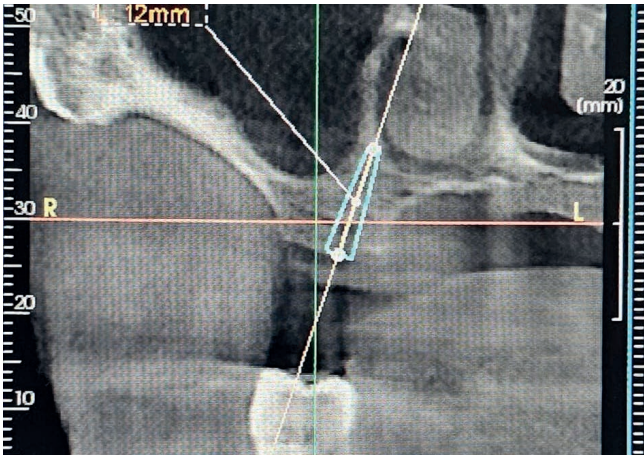

03- Apoyo en Cresta maxilar, Piso de seno y Fosas nasales

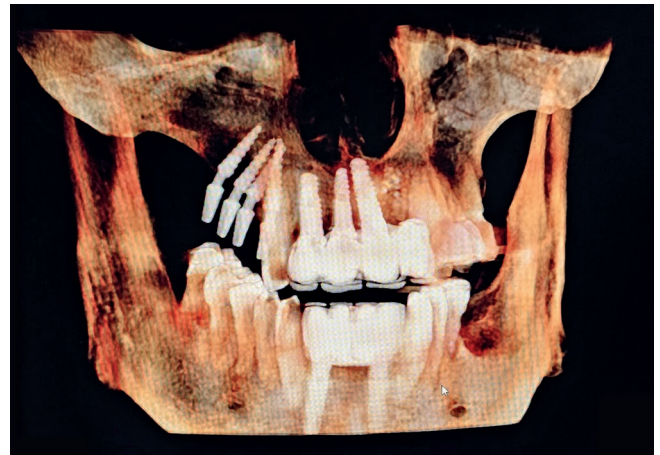

04- Visión Frontal de implantes colocados 14.15.16.17



05- Visión Lateral de implantes colocados en sector 1.

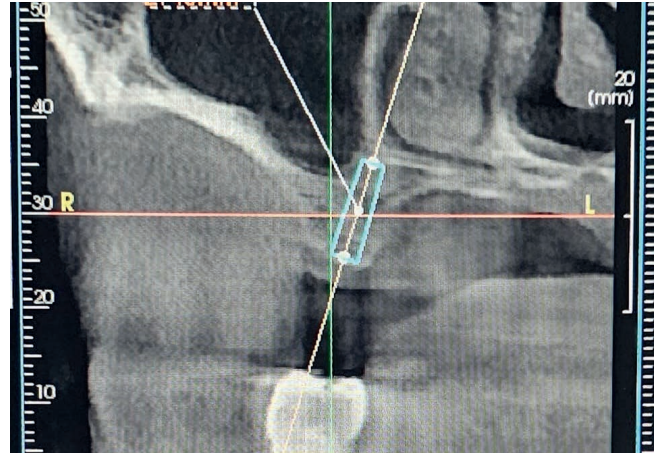

06- Corte con planificación de implante en área atrófica.

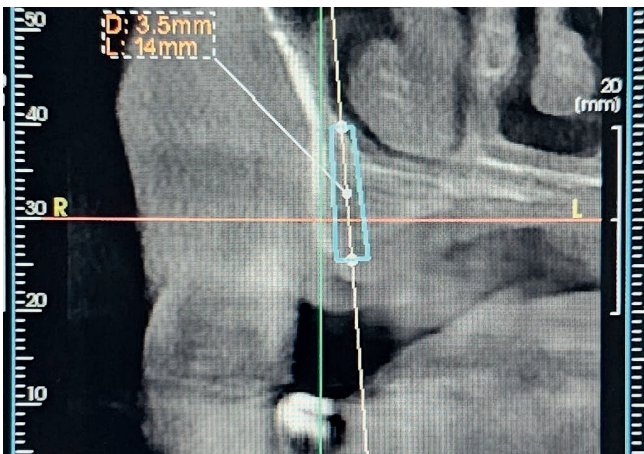

07- Corte con planificación de implante en área atrófica.

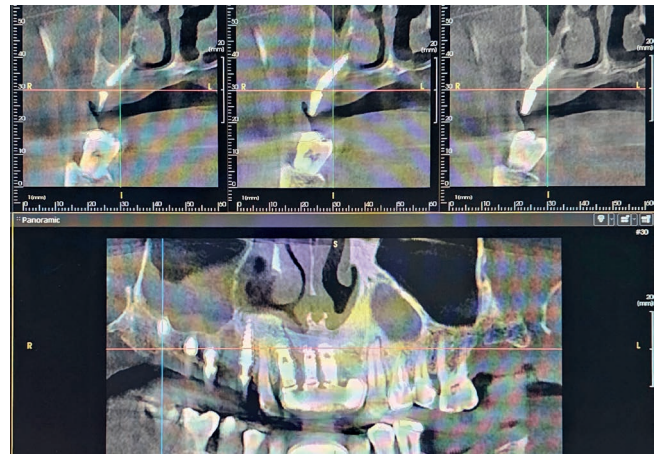

08- Corte con planificación de implante en Posición 17.

* Imágenes Gentileza de Dr. Juan José Soleri Cocco. (Phd - MD - DDS - MSc - FEBOS).

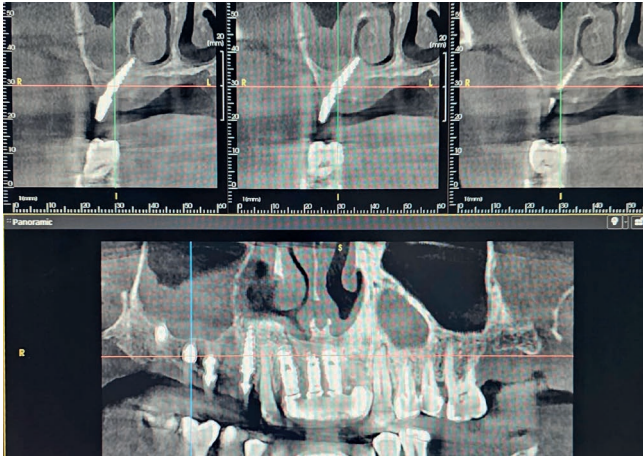

09- Corte con planificación de implante en Posición 16.



10- Corte con planificación de implante en Posición 14.

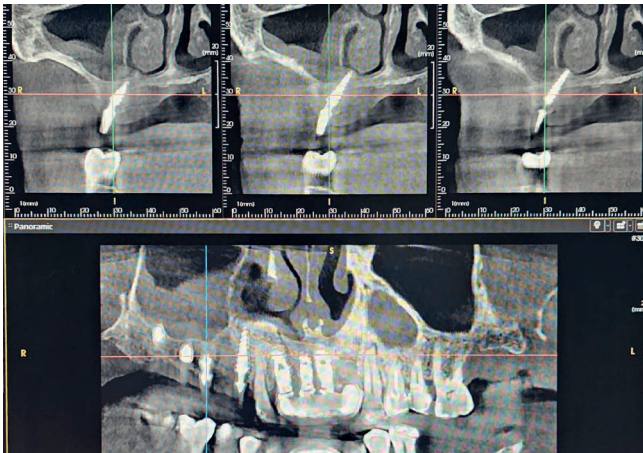

11- Corte con planificación de implante en Posición 15.

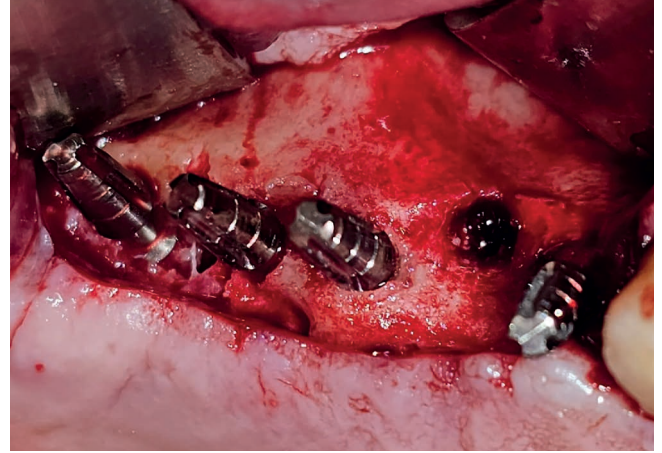

12- Visión Clínica Quirúrgica post implantación.

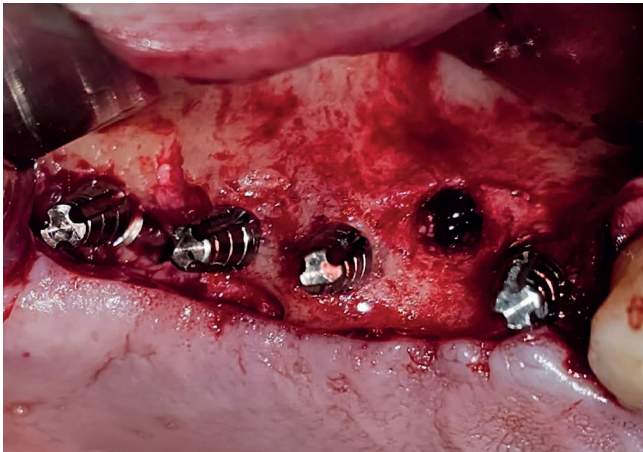

13- Visión Clínica Quirúrgica tras paralelizado de pilares.

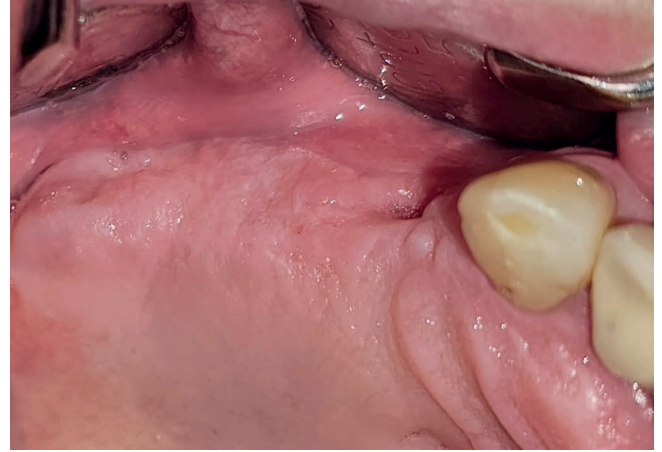

14- Visión Clínica Previa a la cirugía.



15- Posicionamiento de membrana colágena reabsorbible.



16- Cierre de Colgajo.



Instrumental Quirúrgico

Es indudable, que una fase de especial delicadeza e importancia, es la manipulación desarrollada por el profesional, durante todos los procesos en el tratamiento con implantes.

Esta importancia, cobra un sentido capital, en la instrumentación quirúrgica en general como a la hora de preparar quirúrgicamente el lecho para la inserción de los implantes, donde entran en juego los diferentes niveles de dificultad que pueden ser propiciados, por el terreno anatómico tratado en cada caso.

Es por ello, que **Radhex Implants®**, ha implicado todos los esfuerzos de diseño, en optimizar la sistemática, para la obtención de un instrumental quirúrgico de elevadas prestaciones ergonómicas, que permitan al profesional obtener un alto rendimiento y comodidad en la manipulación, facilitando el desempeño de la técnica.

Este es un concepto que la sistemática **Radhex Implants®**, asume con especial detalle, y ha sido la guía en el desarrollo y diseño del instrumental para cirugía con implantes.

Posibilitando una gestión ágil, cómoda, práctica y versátil, ya sea manual o mecánica en cualquiera de las etapas de tratamiento.

FRL: Fresas Lanza - Especificaciones Técnicas

Constituidas en acero quirúrgico de alta dureza, estas fresas permiten la perforación de la cortical ósea y la creación de cavidad de guía inicial para la conformación cavitaria.

El diseño de las fresas lanceoladas **Radhex Implants®** incluye las siguientes características:

- ▶ Toma de torque con conexión de contra ángulo universal.
- ▶ Presentación de producto en 2 longitudes para facilitar el acceso y maniobra de iniciación cavitaria, en diferentes situaciones anatómicas:
Fresa Lanceolada Corta: FRL 001S
Fresa Lanceolada Larga: FRL 001L
- ▶ Punta Lanceolada con triple filo de corte rectos, cada 120° para asegurar una máxima eficiencia en el fresado, que poseen un recorrido de 10 mm y con un diámetro de perforación de 2,00 mm.
- ▶ Marcas de orientación de longitud, mediante micro-canales, con intervalos de 2 mm, para orientar al operador en la profundidad de fresado.
- ▶ Velocidad de trabajo recomendada: 800 R.P.M.
- ▶ El fresado debe realizarse:

Con intermitencia, (alternando entradas y salidas cortas, para facilitar la evacuación de la viruta ósea).

Con abundante irrigación: para evitar la ficción y sobrecalentamiento que son causa de necrosis del tejido.

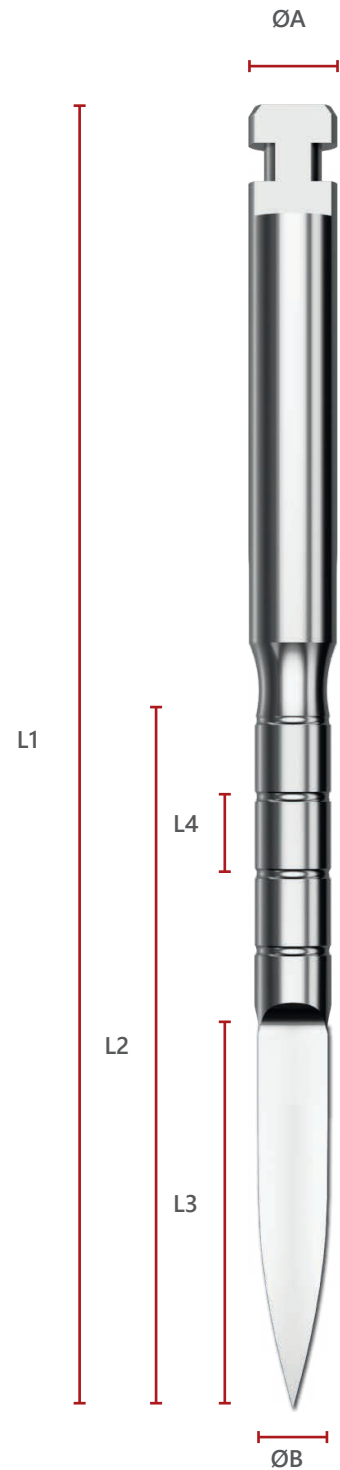

FRL	Referencias:	L1	L2	L3	L4	ØA	ØB
Fresas Lanza	FRL 001S	30,00 mm	14,00 mm	10,00 mm	2,00 mm	2,30 mm	2,00 mm
	FRL 001L	34,00 mm	18,00 mm	10,00 mm	2,00 mm	2,30 mm	2,00 mm

PIN: Medidor de paralelismo y profundidad

Este instrumental auxiliar permite verificar la orientación y profundidad de fresado, permitiendo:

- ▶ Verificar la profundidad de fresado realizada con las fresas lanza.
- ▶ Corregir el paralelismo entre diferentes preparaciones cavitarias
- ▶ Controlar la dirección de las emergencias oclusales de cada preparación cavitaria para guiar la conformación de la cavidad en función de los requerimientos protésicos.
- ▶ Diámetro mayor de 4,50 mm como guía para estimar la distancia entre implante e implante.

El diseño de los PINs de verificación de profundidad y paralelismo de **Radhex Implants®** incluye las siguientes características:

- ▶ Marcas de longitud, mediante micro-canales, con intervalos de 2 mm, para orientar al operador en verificación de la profundidad de fresado.
- ▶ Aplicación: Manual.
- ▶ Medida de seguridad: Canal para amarre con orificio para de hilo fino, para evitar la aspiración o deglución accidental del instrumental.

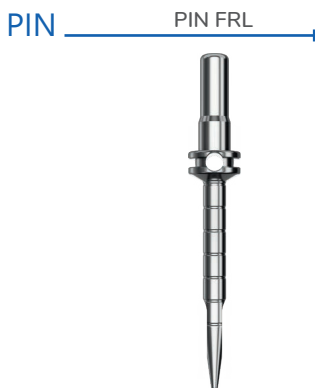
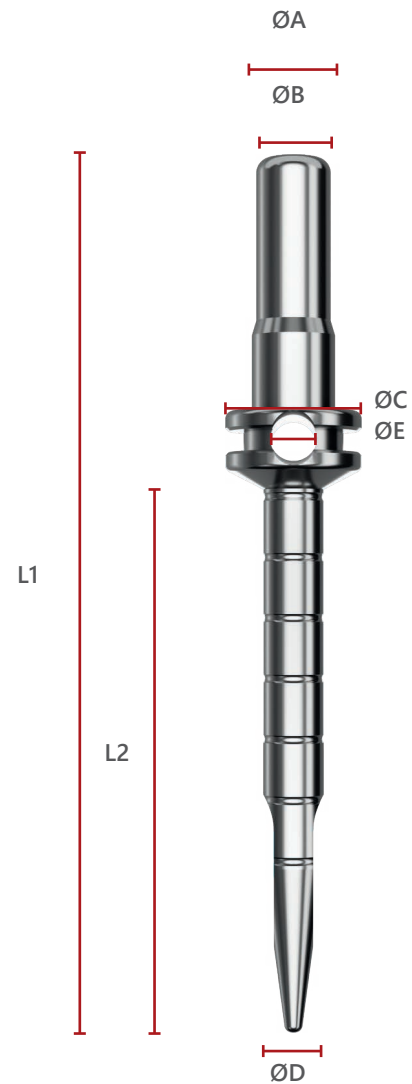

PIN	Referencias:	L1	L2	ØA	ØB*	ØC	ØD	ØE
Medidor de paralelismo y profundidad	PIN FRL	29 mm	18 mm	2,80 mm	2,50 mm	4,50 mm	2,00 mm	1,50 mm

*ØE: Canal para Hilo:1,50 mm

FRF: Fresas Finales - Especificaciones Técnicas

Permiten la aplicación de un protocolo de fresado sencillo, ergonómico, seguro y eficiente para la preparación cavitaria.

El especial diseño de las fresas finales **Radhex Implants®** incluye las siguientes características:

- ▶ Diseño de perfil cavitario armónico a cada dimensión de implante, asegurando un asentamiento con compresión ósea peri-implantaria uniforme, para garantizar una excelente estabilidad del implante
- ▶ Máxima seguridad: Una Fresa Final, para cada medida de implante en longitud y diámetro.
- ▶ Tope fijo de longitud: Para cada dimensión de implante, cada fresa final posee su tope fijo, para determinar un alto nivel de seguridad en el fresado, limitando la profundidad sin tener que realizar cambios de tope ni ajuste de los mismos.
- ▶ Marcado Láser para identificación de Referencia: con código que contiene cuatro dígitos: los dos primeros dígitos para indicar la Longitud, y los dos últimos dígitos para indicar el Diámetro de fresado.
- ▶ Señalización con Código de color para longitud de fresa, acorde a la siguiente secuencia:

	06 mm: violeta
	08 mm: blanco
	10 mm: amarillo
	12 mm: rojo
	14 mm: azul
	16 mm: verde
	18 mm: negro

- ▶ Perfil Cónico: Favorece la entrada progresiva, simplificando la técnica y el número de fresas a utilizar para realizar la cavidad.
- ▶ Perfiles de corte helicoidales: Óptima eficiencia de corte.
- ▶ Canales entre aspas de corte amplios, que favorecen evacuar el tejido cortado hacia el exterior impidiendo embotamiento” del instrumento, (y su consecuente dificultad de corte y aumento de temperatura por fricción), y además permiten recuperar el tejido óseo autólogo fresado, para utilizarlo en técnicas ROG.
- ▶ Toma de torque con conexión contra-ángulo universal..
- ▶ Velocidad de trabajo recomendada: 500 R.P.M.
- ▶ El fresado debe realizarse:

Con intermitencia, (alternando entradas y salidas cortas, para facilitar la evacuación de la viruta ósea).

Con abundante irrigación: para evitar la fricción y sobrecalentamiento que son causa de necrosis del tejido.

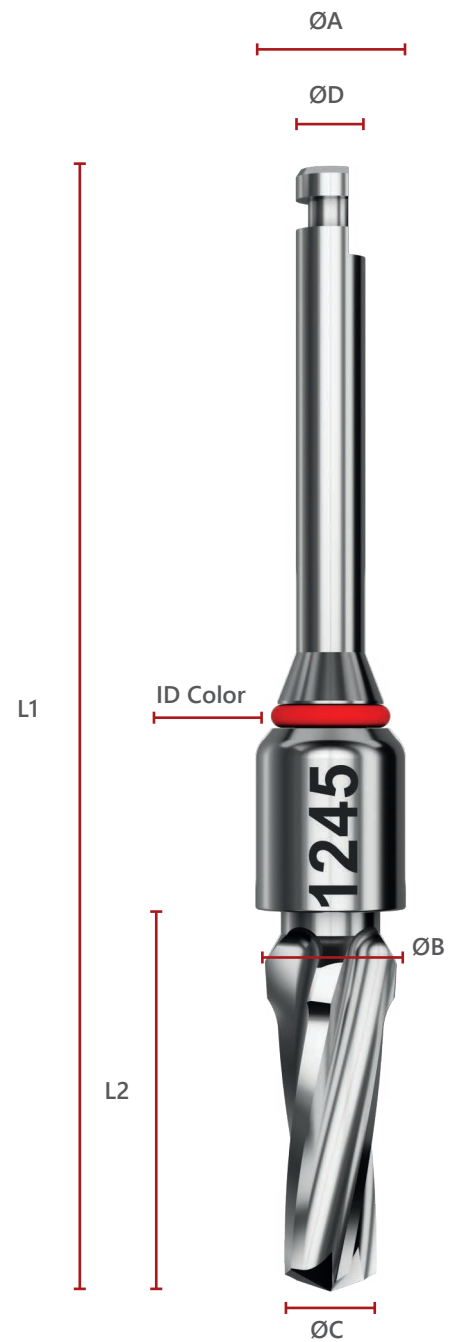

Cavidades Para Implantes	Referencia	L1	L2	ØA	ØB	ØC	ØD	ID Color
Ø 3,00 mm	FRF1030	35,20 mm	10,65 mm	4,20 mm	3,10 mm	2,10 mm	2,30 mm	Amarillo
	FRF1230	37,20 mm	12,65 mm	4,20 mm	3,10 mm	2,10 mm	2,30 mm	Rojo
	FRF1430	39,20 mm	14,65 mm	4,20 mm	3,10 mm	2,10 mm	2,30 mm	Azul
	FRF1630	41,20 mm	16,65 mm	4,20 mm	3,10 mm	2,10 mm	2,30 mm	Verde
Ø 3,50 mm	FRF0835	33,20 mm	08,65 mm	4,20 mm	3,50 mm	2,60 mm	2,30 mm	Blanco
	FRF1035	35,20 mm	10,65 mm	4,20 mm	3,50 mm	2,45 mm	2,30 mm	Amarillo
	FRF1235	37,20 mm	12,65 mm	4,20 mm	3,50 mm	2,45 mm	2,30 mm	Rojo
	FRF1435	39,20 mm	14,65 mm	4,20 mm	3,50 mm	2,45 mm	2,30 mm	Azul
	FRF1635	41,20 mm	16,65 mm	4,20 mm	3,50 mm	2,45 mm	2,30 mm	Verde
	FRF1835	43,20 mm	18,65 mm	4,20 mm	3,50 mm	2,45 mm	2,30 mm	Negro
Ø 3,75 mm	FRF0837	33,20 mm	08,65 mm	4,50 mm	3,75 mm	2,80 mm	2,30 mm	Blanco
	FRF1037	35,20 mm	10,65 mm	4,50 mm	3,75 mm	2,70 mm	2,30 mm	Amarillo
	FRF1237	37,20 mm	12,65 mm	4,50 mm	3,75 mm	2,70 mm	2,30 mm	Rojo
	FRF1437	39,20 mm	14,65 mm	4,50 mm	3,75 mm	2,70 mm	2,30 mm	Azul
	FRF1637	41,20 mm	16,65 mm	4,50 mm	3,75 mm	2,70 mm	2,30 mm	Verde
	FRF1837	43,20 mm	18,65 mm	4,50 mm	3,75 mm	2,70 mm	2,30 mm	Negro
Ø 4,00 mm	FRF0640	31,20 mm	06,65 mm	4,50 mm	3,95 mm	2,90 mm	2,30 mm	Violeta
	FRF0840	33,20 mm	08,65 mm	4,50 mm	3,95 mm	2,80 mm	2,30 mm	Blanco
	FRF1040	35,20 mm	10,65 mm	4,50 mm	3,95 mm	2,80 mm	2,30 mm	Amarillo
	FRF1240	37,20 mm	12,65 mm	4,50 mm	3,95 mm	2,80 mm	2,30 mm	Rojo
	FRF1440	39,20 mm	14,65 mm	4,50 mm	3,95 mm	2,80 mm	2,30 mm	Azul
	FRF1640	41,20 mm	16,65 mm	4,50 mm	3,95 mm	2,80 mm	2,30 mm	Verde
	FRF1840	43,20 mm	18,65 mm	4,50 mm	3,95 mm	2,80 mm	2,30 mm	Negro
Ø 4,50 mm	FRF0645	31,20 mm	06,65 mm	5,00 mm	4,45 mm	3,20 mm	2,30 mm	Violeta
	FRF0845	33,20 mm	08,65 mm	5,00 mm	4,45 mm	3,20 mm	2,30 mm	Blanco
	FRF1045	35,20 mm	10,65 mm	5,00 mm	4,45 mm	3,10 mm	2,30 mm	Amarillo
	FRF1245	37,20 mm	12,65 mm	5,00 mm	4,45 mm	3,10 mm	2,30 mm	Rojo
	FRF1445	39,20 mm	14,65 mm	5,00 mm	4,45 mm	3,10 mm	2,30 mm	Azul
	FRF1645	41,20 mm	16,65 mm	5,00 mm	4,45 mm	3,10 mm	2,30 mm	Verde
	FRF1845	43,20 mm	18,65 mm	5,00 mm	4,45 mm	3,10 mm	2,30 mm	Negro
Ø 5,00 mm	FRF0650	31,20 mm	06,65 mm	5,50 mm	4,80 mm	3,70 mm	2,30 mm	Violeta
	FRF0850	33,20 mm	08,65 mm	5,50 mm	4,80 mm	3,70 mm	2,30 mm	Blanco
	FRF1050	35,20 mm	10,65 mm	5,50 mm	4,80 mm	3,50 mm	2,30 mm	Amarillo
	FRF1250	37,20 mm	12,65 mm	5,50 mm	4,80 mm	3,50 mm	2,30 mm	Rojo
	FRF1450	39,20 mm	14,65 mm	5,50 mm	4,80 mm	3,50 mm	2,30 mm	Azul
	FRF1650	41,20 mm	16,65 mm	5,50 mm	4,80 mm	3,50 mm	2,30 mm	Verde
	FRF1850	43,20 mm	18,65 mm	5,50 mm	4,80 mm	3,50 mm	2,30 mm	Negro
Ø 6,00 mm	FRF0660	31,20 mm	06,65 mm	6,50 mm	5,80 mm	4,30 mm	2,30 mm	Violeta
	FRF0860	33,20 mm	08,65 mm	6,50 mm	5,80 mm	4,30 mm	2,30 mm	Blanco
	FRF1060	35,20 mm	10,65 mm	6,50 mm	5,80 mm	4,30 mm	2,30 mm	Amarillo
	FRF1260	37,20 mm	12,65 mm	6,50 mm	5,80 mm	4,30 mm	2,30 mm	Rojo

FRF: Fresas Finales - Gama de Producto

* Ø 3.00 mm - Fit Implants: Ver al final de tabla de referencias

Ø 3.50 mm

FRF0835



FRF1035



FRF1235



FRF1435



FRF1635



FRF1835



Ø 3.75 mm

FRF0837



FRF1037



FRF1237



FRF1437



FRF1637



FRF1837



Ø 4.00 mm

FRF0640



FRF0840



FRF1040



FRF1240



FRF1440



FRF1640



FRF1840



FRF: Fresas Finales - Gama de Producto

Ø 4.50 mm

FRF0645



FRF0845



FRF1045



FRF1240



FRF1445



FRF1645



FRF1845



Ø 5.00 mm

FRF0650



FRF0850



FRF1050



FRF1250



FRF1450



FRF1650



FRF1850



Díametros Especiales

Ø 3.00 mm - Fit Implants -

FRF1030



FRF1230



FRF1430



FRF1630



FRF0660



FRF0860



FRF1060



FRF1260



Ø 6.00 mm - Short Implants -

Fresas Finales: Características del Perfil Cavitario

Dimensiones de Fresas Finales -FRF-

Fresas Finales por diámetro de implantes



Características Principales

Las fresas finales del sistema Radhex Implants®, Tienen un perfil cónico, de manera que el ensanchamiento de la cavidad es progresivo, a medida que introducimos la fresa en el lecho que se está creando.

Por este motivo, el protocolo técnico de preparación cavitaria se simplifica, requiriendo menos cambios de fresas, de manera que con un número mínimo de fresas se concluye la conformación cavitaria con máxima eficiencia.

- ▶ Diámetro de fresado: Volumen de fresado equivalente a núcleo de Implante, con tolerancia para el ajuste por auto-roscado.
- ▶ Longitud de fresado: Mínima extensión de punta de ataque, incrementando en *0,65 mm la profundidad de fresado.

*Atención:, este factor debe tenerse en cuenta respecto a zonas anatómicas de riesgo.

Estas fresas finales están indicadas para el acabado dimensional cavitario óptimo para huesos tipo II y III (Leckholm et Zarb).

- ▶ Para Hueso tipo I, debe utilizarse maniobra de aterrajado óseo.
- ▶ Para Hueso Tipo IV, se recomienda acabar cavidad con fresa de diámetro inferior.

Advertencia: debe tenerse en cuenta que la punta de ataque de la fresa final, extiende en 0,65 mm la longitud de fresado en la zona apical, esto debe tenerse en cuenta para evitar dañar estructuras anatómicas de riesgo.

Relación de Dimensiones Cavidad - Implante:

Fresas y Relación Núcleo - Crestal de Implantes

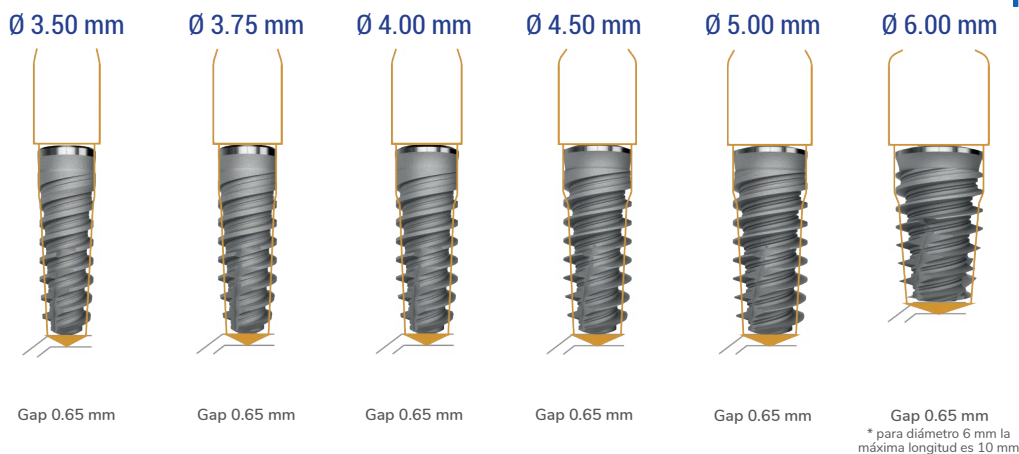

TRJ: Terrajas óseas - Especificaciones Técnicas

Las terrajas óseas, o conformadores de rosca para hueso, son instrumentos fabricados en acero quirúrgico, cuya finalidad es utilizarlos cuando el terreno anatómico es hueso de alta densidad tipo 1 y tipo 2, para labrar las roscas en el interior de la cavidad, facilitando de esta manera la posterior maniobra de inserción del implante.

El diseño de las Terrajas para hueso, (TRJ), **Radhex Implants®** incluye las siguientes características:

► Tres modelos de terrajas, para adaptarse a la tipología de rosca exterior del implante utilizado:

Implantes PHI y PHE: Terrajas de un hilo de rosca, con paso de 1 mm de avance por vuelta.

Implantes PHIA y PHEA: Terrajas de doble hilo de rosca, con paso 2,4 mm de avance por vuelta.

Implantes PHIA+, PCI y PCI+: Terrajas de doble hilo de rosca, con paso 2,6 mm de avance por vuelta.

Características Técnicas:

- Toma de torque con Hexágono 3,7 y retención elástica.
- Frentes de corte rectos, para la creación de la rosca cavitaria.
- Marcas de orientación de longitud, mediante micro-canales, con intervalos de 2 mm, para orientar al operador en la profundidad de trabajo.
- Marcado mediante grabado láser para identificación de la profundidad de trabajo, mediante bandas oscuras y codificación numérica de profundidad en milímetros.
- Marcado mediante grabado láser de identificación, para la Referencia de producto.
- Velocidad de trabajo recomendada: 25 R.P.M.
- El Aterrajado Óseo debe realizarse:

Manteniendo la dirección de orientación elegida para el implante, con entradas y salidas necesarias retirando de la cavidad, el barro óseo.

Con abundante irrigación: para evitar la ficción y sobrecalentamiento que son causa de necrosis del tejido.



TRJ Hélice de roscado Única - Avance 1.0 mm/v



TRJA Hélice de roscado Doble - Avance 2.4 mm/v



TRJAA Hélice de roscado Doble - Avance 2.6 mm/v



EXP: Expansores Óseos Roscados de Osteotomía

Este instrumental permite realizar la conformación cavitaria por expansión.

Los expansores **Radhex Implants®**, son específicos para la compactación en el tratamiento de huesos de baja densidad, particularmente en maxilar superior, en especial postero-superior y también indicados en zona antero-inferior.

Permiten promover una corticalización con mayor densidad de hueso a nivel peri-implantario, asegurando una mayor estabilidad del implante a largo plazo.

Su entrada permite expandir la cavidad hasta el diámetro buscado, realizando su trabajo mecánico mediante expansión compresiva por acuñaamiento progresivo.

El diseño de los Expansores Óseos Roscados de la marca **Radhex Implants®** incluye las siguientes características:

- ▶ Toma de torque con Hexágono 3,7 y retención elástica.
- ▶ Paredes de suave conicidad, que aseguran una expansión con descarga progresiva de fuerzas, no brusca.
- ▶ Secuencia progresiva de expansión, con aumento de diámetro.
- ▶ Marcado mediante grabado láser de identificación, para la Referencia de producto.
- ▶ Aplicación: Manual mediante utilización de llave de Carraca.
- ▶ El perfil del instrumento no reproduce el núcleo de implante.
- ▶ Velocidad de trabajo recomendada: 25 R.P.M.
- ▶ Atención:

Verificar la profundidad de trabajo durante la aplicación de la técnica.

Controlar la progresión de la expansión para evitar fracturas de tablas.

Controlar la dirección de trabajo del instrumento.



Acción por acuñaamiento
Rosca de Perfil Compresivo

EXP



Instrumental de Trabajo - Especificaciones Técnicas

Llave de Carraca

La carraca de implante es un instrumental desarrollado con su cuerpo en acero inoxidable de alta calidad, diseñada con un brazo extensor que permite la adecuada y segura aplicación de la maniobra de roscado o desenroscado.

El diseño de la Carraca, (CRR), de **Radhex Implants®**, incluye las siguientes

Características Técnicas:

- ▶ Diseño mono-cuerpo en Acero Quirúrgico.
- ▶ Grabado Láser en Posición de entrada, (frente), o salida de Roscado, (reverso).
- ▶ Lavable y Esterilizable en Autoclave.
- ▶ Toma de torque con Hexágono 3,7.



CRR001

Llave Dinamométrica

La Llave Dinamométrica del sistema de implantes **Radhex Implants®** es un instrumental desarrollado con su cuerpo en acero inoxidable de alta calidad, diseñada con un brazo extensor que permite la adecuada y segura aplicación y control de torque en la maniobra de roscado o desenroscado.

El diseño de la Llave Dinamométrica, (DIN), de **Radhex Implants®**, incluye las siguientes Características Técnicas:

- ▶ Diseño de cuerpo en Acero Quirúrgico.
- ▶ Llave dinamométrica con control de torque interno Regulable.
- ▶ Llave dinamométrica con visualización de par de apriete por quiebra de cuerpo.
- ▶ Grabado Láser en Posición de entrada, (frente), o salida de Roscado, (reverso).
- ▶ Lavable y Esterilizable en Autoclave.
- ▶ Toma de torque con Hexágono 3,7.
- ▶ Control de torque de 10Ncm a 40Ncm: 10Ncm por línea de marca.
- ▶ Función de bloqueo con ajuste total, actuando como Llave de Carraca.



DIN001

Mangos y Prolongadores

Mango o manilla de herramientas

Este instrumental fabricado en acero inoxidable quirúrgico, permite realizar la aplicación manual del torque para roscado y desenroscado de:

- ▶ Implantes: al conectarlo con las llaves manuales - Drivers - porta implantes, siendo posible la toma del implante para su transporte e inicio de roscado cavitario.
- ▶ Micro-tornillos: ajuste manual de micro-tornillería para aditamentos.
- ▶ Expansores óseos manuales: para realización de osteotomía expansiva de cresta.

Se presenta en dos modalidades y posee las siguientes características:

- ▶ Cabeza de diámetro menor: Ø 8 mm, que permite la aplicación manual de un torque moderado. (Ref. MNG002).
- ▶ Cabeza de diámetro mayor: Ø 14 mm, que permite la aplicación manual de un torque mas elevado que el anterior. (Ref. MNG001).
- ▶ Toma de torque con Hexágono 3,7 y apta para retención elástica.
- ▶ Cabeza de diámetro menor: Ø 8 mm, que permite la aplicación manual de un troque modera, para ajustar los tornillos de los transferidores de cubeta abierta, (MNG003).
- ▶ Lavable y Esterilizable en Autoclave.

Prolongadores

Este instrumental fabricado en acero inoxidable quirúrgico, permite extender la longitud de otras herramientas, cuando la circunstancia clínica lo requiere.

Se presenta en dos modalidades y posee las siguientes características:

- ▶ Prolongadores Manuales con toma de torque con Hexágono 3,7 . (Ref. PRM).
- ▶ Prolongadores para pieza de mano con toma de torque a pieza de mano motorizada. (Ref. PRC).
- ▶ Lavable y Esterilizable en Autoclave.

Mangos para Atornillado Manual



Mangos para Cubierta Abierta



PRM



PRC

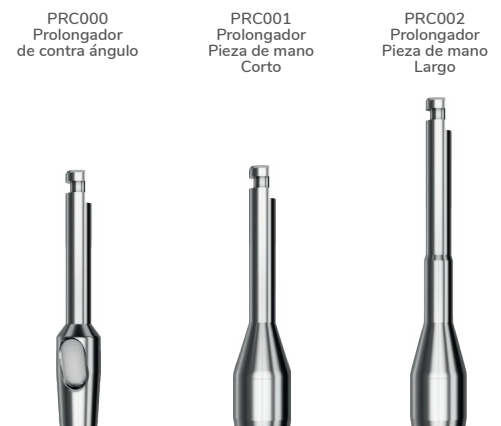

Llaves porta implantes - Especificaciones Técnicas

Llaves Porta implantes sistema PHI: Hexa Grip

Instrumental Fabricado en acero inoxidable quirúrgico, apto para la función de toma y transporte del implante desde su vial contenedor estéril, hasta la cavidad operatoria preparada para la inserción, y posterior aplicación del torque de roscado hasta la inserción total del implante.

El diseño de las llaves porta implantes - Drivers - de **Radhex Implants®**, incluye las siguientes

Características Técnicas:

- ▶ Cuerpo en Acero Quirúrgico
- ▶ Retención por Tenso - Fricción
- ▶ Marcas horizontales para orientación de profundidad de trabajo.
- ▶ Puntos de referencia para orientación de la indexación de la conexión, en el roscado.
- ▶ Opción de llaves Manuales con toma de torque con Hexágono 3,7.
- ▶ Opción de llaves Para pieza de mano con toma de torque a contra - ángulo.
- ▶ Marcado con grabado láser de identificación, para la Referencia de producto.
- ▶ Lavable y Esterilizable en Autoclave.
- ▶ Driver válido para Plataformas **PHI350 / PHI450 / PHIA350 / PHIA450 / PHIA+**.
- ▶ Color de identificación: AZUL

DTM-HI



DTC-HI



Llaves Porta implantes sistema PCI+: Hexa Grip

Instrumental Fabricado en acero inoxidable quirúrgico, apto para la función de toma y transporte del implante desde su vial contenedor estéril, hasta la cavidad operatoria preparada para la inserción, y posterior aplicación del torque de roscado hasta la inserción total del implante.

El diseño de las llaves porta implantes - Drivers - de Radhex Implants®, incluye las siguientes

Características Técnicas:

- ▶ Cuerpo en Acero Quirúrgico
- ▶ Retención por Tenso - Fricción
- ▶ Marcas horizontales para orientación de profundidad de trabajo.
- ▶ Puntos de referencia para orientación de la indexación de la conexión, en el roscado.
- ▶ Opción de llaves Manuales con toma de torque con Hexágono 3,7.
- ▶ Opción de llaves Para pieza de mano con toma de torque a contra - ángulo.
- ▶ Marcado con grabado láser de identificación, para la Referencia de producto.
- ▶ Lavable y Esterilizable en Autoclave.
- ▶ Driver válido para Plataforma CS: **PCI+250**. Color de identificación: AMARILLO.
- ▶ Driver válido para Plataforma CM: **PCI+300**. Color de identificación: AGUA MARINA.
- ▶ Driver válido para Plataforma CL: **PCI+340**. Color de identificación: VIOLETA.

DTM-CS+



DTC-CS+

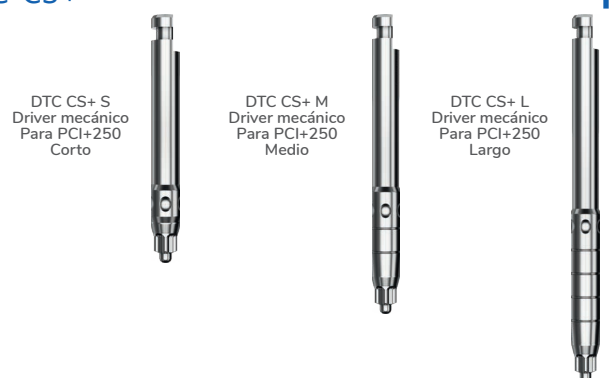

DTM-CM+

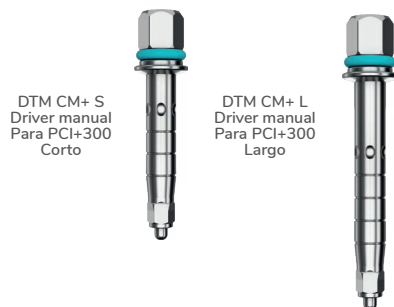

DTC-CM+

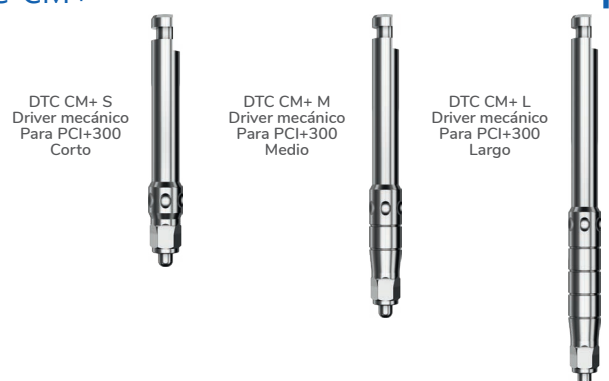

DTM-CL+



DTC-CL+

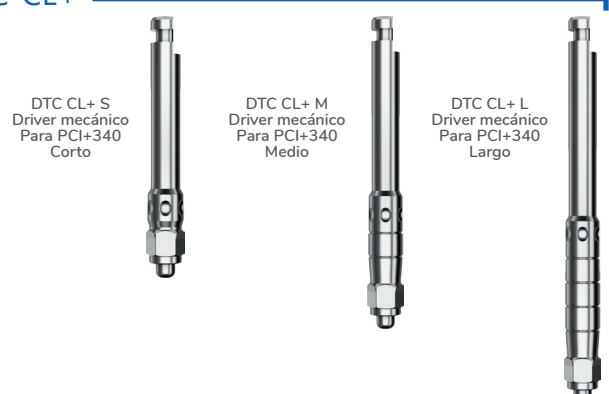

LLAVES PORTA IMPLANTES SISTEMA SLD+: PMU GRIP

Instrumental fabricado en acero inoxidable quirúrgico, apto para la función de toma y transporte del implante desde su vial contenedor estéril, hasta la cavidad operatoria preparada para la inserción, y posterior aplicación del torque de roscado hasta la inserción total del implante.

El diseño de las llaves porta implantes - Drivers - de Radhex Implants®, incluye las siguientes

Características Técnicas:

- ▶ Cuerpo en Acero Quirúrgico
- ▶ Retención por Tenso - Fricción
- ▶ Marcas horizontales para orientación de profundidad de trabajo.
- ▶ Puntos de referencia para orientación de la indexación de la conexión, en el roscado.
- ▶ Opción de llaves manuales con toma de torque con Hexágono 3,7.
- ▶ Opción de llaves para pieza de mano con toma de torque a contra - ángulo.
- ▶ Marcado con grabado láser de identificación, para la referencia de producto.
- ▶ Lavable y Esterilizable en Autoclave.
- ▶ Driver válido para Plataformas SLD cm/ SLD bm.
- ▶ Color de identificación: BLANCO.

DTM-PMU

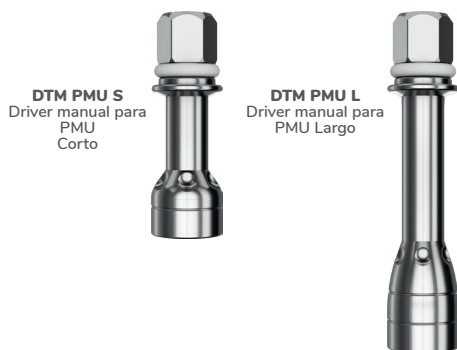

DTC-PMU



Características de llave porta implantes: Driver tipo Hexa Grip X2

Toma directa de implante, sin transportador "Pick and Place" mediante cuerpo de doble prisma hexagonal.

La retención más segura y robusta por mecanismo de tenso fricción.

Ausencia de riesgo por ruptura de transportador o micro-tornillo.

Reducción de stress mecánico en la conexión, previniendo la deformación de la misma.

Máximo aprovechamiento del torque de inserción.

Mayor Ergonomía de transporte, mas comodidad en procedimiento operatorio y manipulación.

Driver con marcas de control de profundidad, para verificar nivel de inserción en mismo procedimiento de colocación del implante.

Puntos de referencia para control de indexación de hexágono de implante, indicando las caras planas del mismo.

Código de color identificativo para plataforma por sistema de implantes.

Con perno guía para mantener estabilidad del implante en su roscado.



Destornilladores protésicos

Este instrumental fabricado en acero inoxidable quirúrgico, permite realizar la aplicación manual o mecánica del torque para roscado y desenroscado de micro-tornillería y aditamentos de roscado directo a implante.

- ▶ Destornilladores de accionamiento Manual, con toma de torque con Hexágono 3,7 y apta para retención elástica.
- ▶ Destornilladores de accionamiento Mecánico, con toma de torque apta para pieza de mano universal.
- ▶ Marcado con grabado láser de identificación, para la Referencia de producto.
- ▶ Lavable y Esterilizable en Autoclave.
- ▶ Códigos de color identificativo: VERDE para 1,20mm..
- ▶ Códigos de color identificativo: AZUL para 1,25mm

DTM-1.20



DTM 120 S
Destornillador
Manual 1,20mm
Corto

DTM 120 L
Destornillador
Manual 1,20mm
Largo

DTC-1.20



DTC 120 S
Destornillador
Contra-Ángulo
1,20mm Corto

DTC 120 L
Destornillador
Contra-Ángulo
1,20mm Largo

DTM-1.25



DTM 125 S
Destornillador
Manual 1,25mm
Corto

DTM 125 L
Destornillador
Manual 1,25mm
Largo

DTC-1.25



DTC 125 S
Destornillador
Contra-Ángulo
1,25mm Corto

DTC 125 L
Destornillador
Contra-Ángulo
1,25mm Largo



Cajas Quirúrgicas

- ▶ Formato práctico para todos los instrumentos requeridos en la colocación del implante: claramente ordenados y a mano.
- ▶ Con indicaciones de Instrumental almacenado grabadas.
- ▶ Materiales sólidos, lavables y resistentes a esterilización por autoclave.
- ▶ Opciones de Kits Quirúrgicos.
- ▶ Opciones de material Plástico o Acero Inoxidable.
- ▶ Resistentes, de fácil transporte y volúmenes adecuados.
- ▶ Distribución sencilla: codificación de instrumental por colores.

La estética, la presentación, el orden, la ergonomía y la sencillez en el diseño, se conjugan en nuestros Kits quirúrgicos como los pilares para facilitar la labor del cirujano, porque pensamos en el profesional, desde la propia circunstancia del acto quirúrgico, y para ello, buscamos facilitar sus maniobras, con elementos de fácil identificación y entendimiento, acercando el diseño a la sencillez de comprensión, que siempre permitirá un desempeño más ágil y dinámico en las intervenciones realizadas.

Para su comodidad, el kit de instrumentos quirúrgicos **Radhex Implants®** tiene como característica ser polivalente, y se puede utilizar para cualquiera de las líneas del sistema **Radhex Implants®** en cualquier tipo de cirugía, con la única particularidad, de que el único elemento variable en función de la línea de implantes utilizada, son las llaves porta-implantes o "Drivers".

El kit quirúrgico está diseñado para guardar de forma segura y esterilizar el instrumental quirúrgico y los componentes auxiliares del sistema implantológico **Radhex Implants®**.

Además de todo el kit de fresas, incluso en configuraciones básicas de contenido, incorpora una llave de carraca, así como pins paralelizadores que facilitan el control de la dirección de fresado.

Se completa con una serie de mangos de torque y destornilladores para trabajar en los momentos precisos. Especial relevancia tienen las fresas **Radhex Implants®** con tope fijo de profundidad para máxima seguridad, diseñadas de forma adecuada para recuperar hueso y poder realizar injertos autólogos gracias a la técnica de Fresado biológico a bajas revoluciones sin irrigación.

ORG-KIT - Caja Quirúrgica

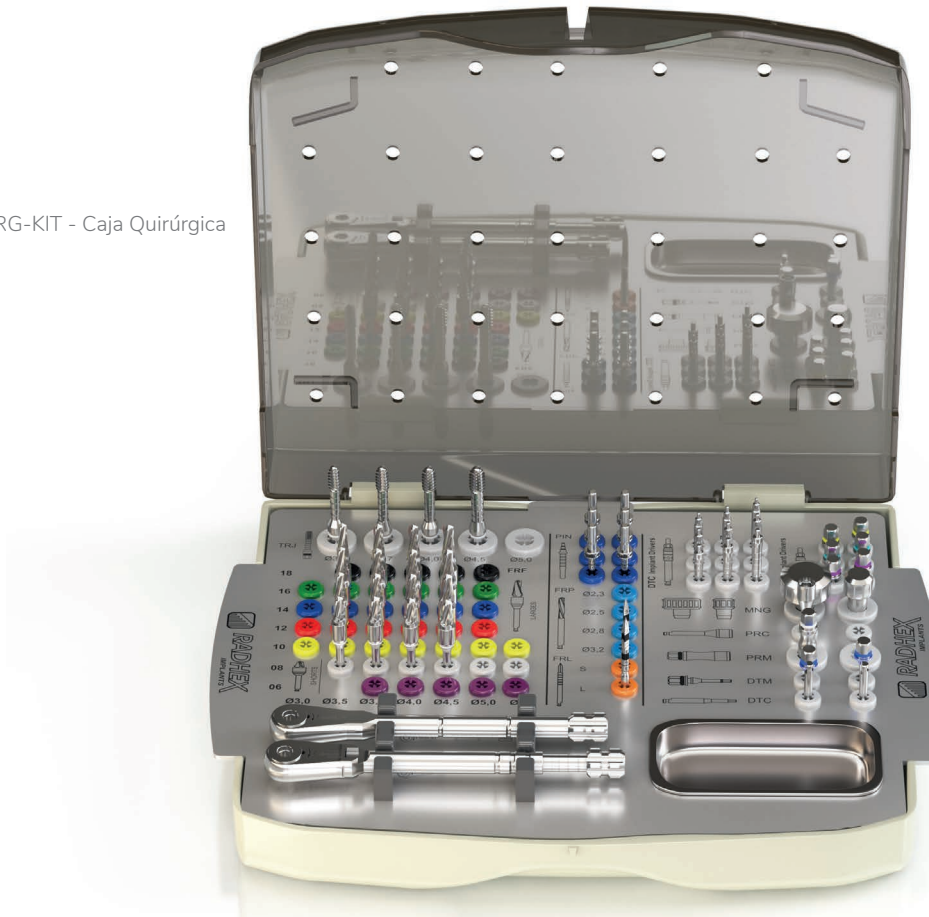

FRESAS COMPLEMENTARIAS****

Kit Shorts:	Kit FIT:	Kit FRF Ø5.0:	Kit FRF Ø6.0:	Kit FRF L 16:	Kit FRF L 18:
FRF0640	FRF1030	FRF0850	FRF0660	FRF1635	FRF1835
FRF0645	FRF1230	FRF1050	FRF0860	FRF1637	FRF1837
FRF0650	FRF1430	FRF1250	FRF1060	FRF1640	FRF1840
FRF0660	FRF1630	FRF1450	FRF1260	FRF1645	FRF1845
				FRF1650	FRF1850

Importante: Cualquier elemento no contenido en descripción de Kits Básicos, debe solicitarse aparte.
 Los Kits no son Referencias ni productos únicos, su configuración se realiza en base a Kits Básicos previstos en este catálogo.
 Cada uno de los componentes se presenta en envase individual.



KIT QUIRÚRGICO PLÁSTICO RADEL PPSU GRANDE PHE - Montaje Básico -

Código Base	Descripción	Cantidad
ORG-KIT	Caja quirúrgica Grande de Plástica - Pletina de acero inoxidable, (195 mm x 155 mm x 56 mm).	1
CRR001	Llave de Carraca.	1
DIN001	Llave Dinamométrica.	1
FRL001 L	Fresa Lanceolada.	1
FRF*	Fresa Final con Tope Único.	16
TRJ**	Terrajas para Hueso de Alta Densidad.	4
PRM001	Prolongador Manual Corto.	1
PRC001	Prolongador Contra-ángulo Corto.	1
MNG001	Mango de Destornillador Manual Grande	1
MNG002	Mango de Destornillador Manual Pequeño	1
PIN-FRL	PINES de Paralelismo.	6
DTM120 S	Destornillador Manual 1,20 Corto	1
DTM120 L	Destornillador Manual 1,20 Largo	1
DTC120 S	Destornillador Contra-ángulo 1,20 Corto	1
DTC120 L	Destornillador Contra-ángulo 1,20 Largo	1
DTM-EM (S y L)	Driver Destornillador Manual: Corto y Largo	2
DTC-EM (S, M y L)	Driver Destornillador Contra-ángulo: Corto, Medio y Largo	3

* 4 Diámetros de Fresas: Ø 3.50; 3.75; 4.00 y 4.50 mm. por 4 Longitudes 08, 10, 12 y 14 mm.

** 4 Diámetros de TRJ: Ø 3.50; 3.75; 4.00 y 4.50 mm.

*** Versiones Cortas Medias y Largas de Drivers porta implantes, para cada plataforma. (Drivers de PHE350 se expenden aparte).

**** Los Kits complementarios contienen un componente de cada referencia mencionada.

Es posible configurar Kits Completos.

KIT QUIRÚRGICO PLÁSTICO RADEL PPSU GRANDE PHI - Montaje Básico -

Código Base	Descripción	Cantidad
ORG-KIT	Caja quirúrgica Grande de Plástica - Pletina de acero inoxidable, (195 mm x 155 mm x 56mm).	1
CRR001	Llave de Carraca.	1
DIN001	Llave Dinamométrica.	1
FRL001 L	Fresa Lanceolada.	1
FRF*	Fresa Final con Tope Único.	16
TRJ**	Terrajas para Hueso de Alta Densidad.	4
PRM001	Prolongador Manual Corto.	1
PRC001	Prolongador Contra-ángulo Corto.	1
MNG001	Mango de Destornillador Manual Grande	1
MNG002	Mango de Destornillador Manual Pequeño	1
PIN-FRL	PINES de Paralelismo.	6
DTM125 S	Destornillador Manual 1,25 Corto	1
DTM125 L	Destornillador Manual 1,25 Largo	1
DTC125 S	Destornillador Contra-ángulo 1,25 Corto	1
DTC125 L	Destornillador Contra-ángulo 1,25 Largo	1
DTM-HI (S y L)	Driver Destornillador Manual: Corto y Largo	2
DTC-HI (S, M y L)	Driver Destornillador Contra-ángulo: Corto, Medio y Largo	3

* 4 Diámetros de Fresas: Ø 3.50; 3.75; 4.00 y 4.50 mm. por 4 Longitudes 08, 10, 12 y 14 mm.

** 4 Diámetros de TRJ: Ø 3.50; 3.75; 4.00 y 4.50 mm.

*** Versiones Cortas Medias y Largas de Drivers porta implantes, para cada plataforma. (Drivers de PHE350 se expenden aparte).

**** Los Kits complementarios contienen un componente de cada referencia mencionada.

Es posible configurar Kits Completos.

KIT QUIRÚRGICO PLÁSTICO RADEL PPSU GRANDE PCI+ Plus - Montaje Básico -

Código Base	Descripción	Cantidad
ORG-KIT	Caja quirúrgica Grande de Plástica - Pletina de acero inoxidable, (195 mm x 155 mm x 56mm).	1
CRR001	Llave de Carraca.	1
DIN001	Llave Dinamométrica.	1
FRL001 L	Fresa Lanceolada.	1
FRF*	Fresa Final con Tope Único.	16
TRJ**	Terrajas para Hueso de Alta Densidad.	4
PRM001	Prolongador Manual Corto.	1
PRC001	Prolongador Contra-ángulo Corto.	1
MNG001	Mango de Destornillador Manual Grande	1
MNG002	Mango de Destornillador Manual Pequeño	1
PIN-FRL	Pins de Paralelismo.	6
DTM125 S	Pins de Paralelismo.	1
DTM125 L	Destornillador Manual 1,25 Largo	1
DTC125 S	Destornillador Contra-ángulo 1,25 Corto	1
DTC125 L	Destornillador Contra-ángulo 1,25 Largo	1
DTM CS (S y L)	Driver Destornillador Manual: Largo para Plataformas PCI250	1
DTC CS (S, M y L)	Driver Destornillador Contra-ángulo: Medio para Plataformas PCI250	1
DTM CM (S y L)	Driver Destornillador Manual: Largo para Plataformas PCI300	1
DTC CM (S, M y L)	Driver Destornillador Contra-ángulo: Medio para Plataformas PCI300	1
DTM CL (S y L)	Driver Destornillador Manual: Largo para Plataformas PCI340	1
DTC CL (S, M y L)	Driver Destornillador Contra-ángulo: Medio para Plataformas PCI340	1

* 4 Diámetros de Fresas: Ø 3.50; 3.75; 4.00 y 4.50 mm. por 4 Longitudes 08, 10, 12 y 14 mm.

** 4 Diámetros de TRJ: Ø 3.50; 3.75; 4.00 y 4.50 mm.

*** Versiones Cortas Medias y Largas de Drivers porta implantes, para cada plataforma. (Drivers de PHE350 se expenden aparte).

**** Los Kits complementarios contienen un componente de cada referencia mencionada.

Es posible configurar Kits Completos.

Manipulación Técnica

Protocolo de Fresado y Preparación Cavitaria

Maniobras Preliminares de la preparación cavitaria

1- Preparación de la cresta maxilar, con instrumental rotatorio o gubia, se procede a realizar la iniciación de la cavidad con la fresa lanza FRL a 800 RPM. Mantener atención a paralelismo y axialidad durante la maniobra. A continuación se debe verificar orientación cavitaria con los PINs de paralelización, verificando relación de orientación respecto a dientes presentes, plano oclusal u otras cavidades preparadas.

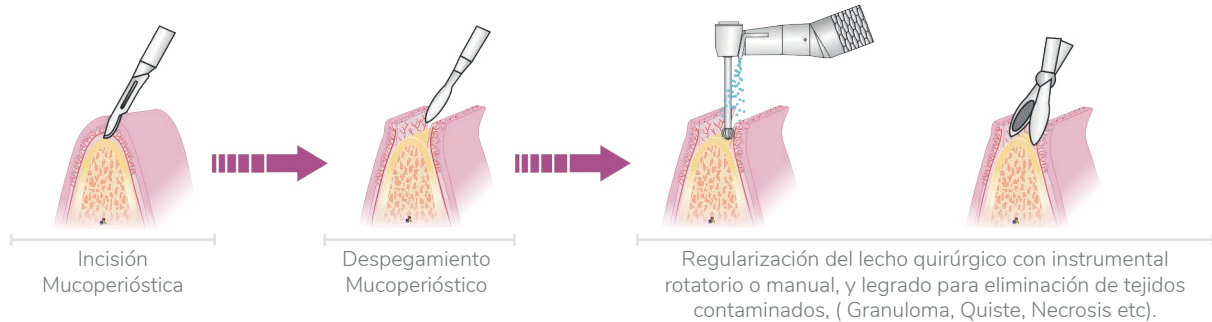

2- Utilización de Fresa Lanza, para definir la orientación y profundidad cavitaria de trabajo, ésta debe utilizarse a 800 R.P.M. y a posterior de la misma es recomendable verificar la orientación cavitaria con los Pins de Paralelismo, tomando como referencia, arco dentario, otros implantes existentes, dirección axial, parámetros oclusales y estéticos del paciente. Antes de pasar la fresa final correspondiente a la cavidad, siempre es posible corregir la dirección de fresado.

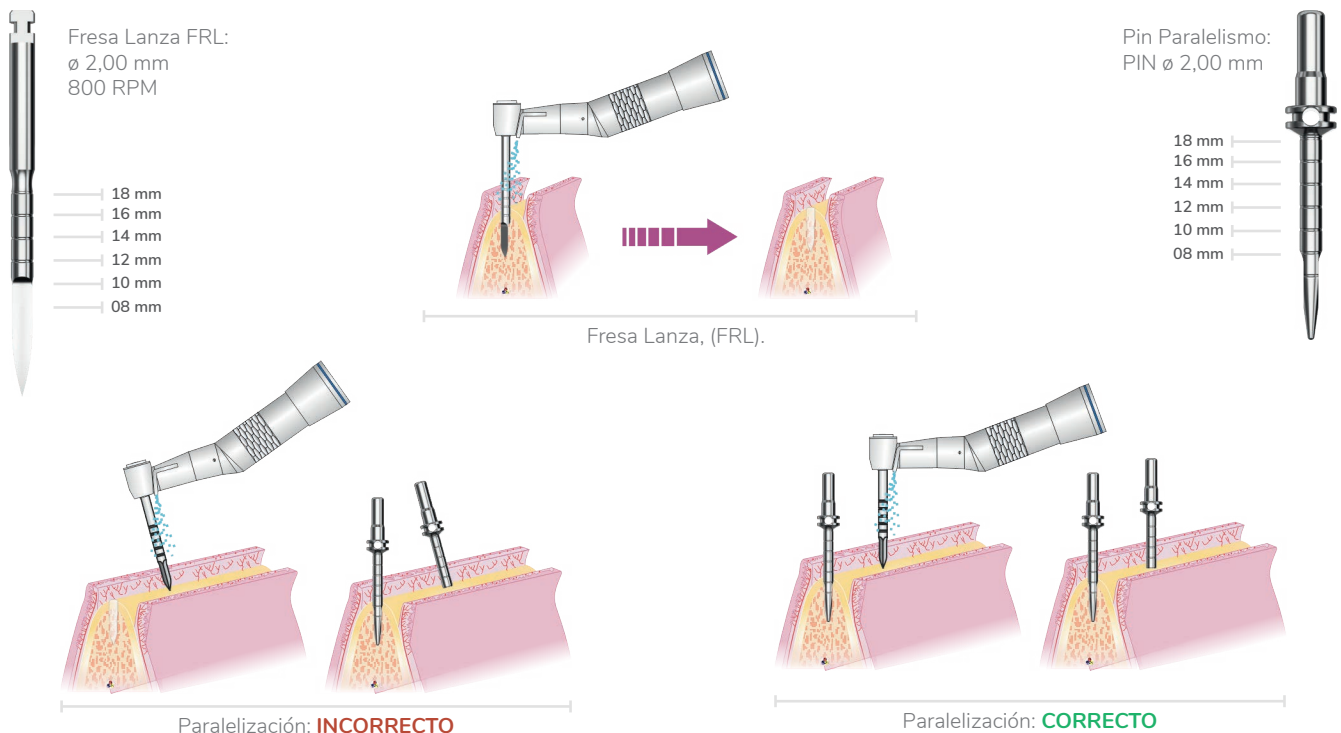

Importante: Evitar sobrecalentamiento por fricción: La recomendación, como en todo sistema de implantes, es que el fresado se realice:

- Con abundante irrigación para permitir que el suero al refrigerar el acero quirúrgico de la fresa, mantenga controlada la posible elevación de temperatura.
- Con intermitencia, (avanzando y retrocediendo), para evitar que el acumulo de barro óseo en los canales entre las aspas de fresado, obstruya la capacidad de corte de la fresa provocando fricción. Esto es especialmente relevante en huesos de alta densidad, donde incluso es recomendable la interrupción del ciclo de fresado para retirar el barro óseo contenido entre las aspas de la fresa, según el profesional considere conveniente.

Procedimiento de Fresado Resumido:

Preparación Cavitaria.

Tan sencillo como tres pasos.

La configuración cavitaria, es otra característica de la sencillez técnica de aplicación del sistema **Radhex Implants®**.

Tan sencillo como:

- 1 Comenzar con fresa lanza con entradas y salidas, (intermitentes), a 800 rpm y con abundante irrigación.
Controlar paralelismo y axialidad.
- 2 Pasar Fresa final con entradas y salidas, (intermitentes), a 500 rpm, con abundante irrigación.
Atención: solamente ante la necesidad de acabar la cavidad, con fresa igual o mayor a \varnothing 4,00 mm, incorporar uso de fresas intermedias, (de menor diámetro a la final seleccionada).
- 3 Insertar el implante. Velocidad de Inserción:
50 RPM para modelos **PHI**, **PHE**.
25 RPM para modelos **PHIA**, **PHEA** y **PCI**.

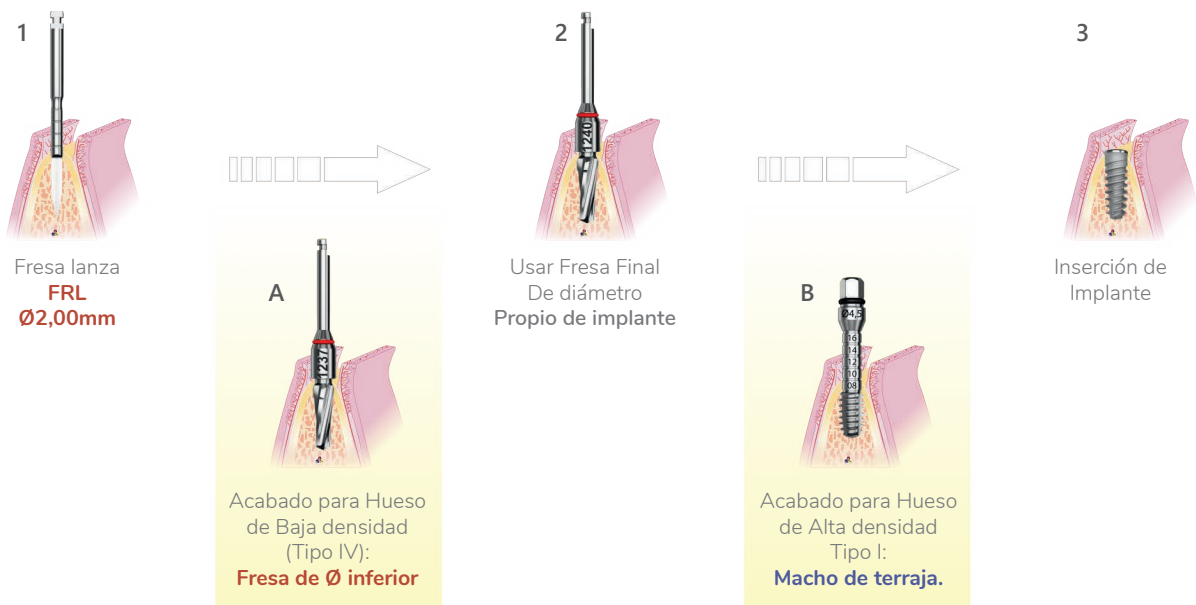

*El fresado debe ser siempre progresivo, porque las fresas son de perfil cónico.

Solo caben 2 posibles variables según el hueso sea:

A- De Baja densidad: acabar cavidad con fresa de menor diámetro al del implante.

B- De Alta densidad: Atención: las fresas finales FRF de **Radhex Implants®**, tienen un acabado ajustado al núcleo del implante, y para asegurar la correcta inserción hasta el final, acabar cavidad siempre con macho de terraja (Conformador de Rosca Ósea).

*Los protocolos de fresado descritos en este catálogo, son aplicables para los modelos **PHE** ; **PHI** y **PCI**.

Recomendaciones sobre la profundidad del fresado

Recomendaciones Referentes a la selección de fresa para establecer la profundidad de fresado:

Respecto a la profundidad de fresado, existe un amplio consenso, que indica tomar en cuenta como mínimo, un margen de seguridad de 2 mm, con el objeto de proteger, previniendo de cualquier lesión o daño, a cualquier estructura anatómica relevante o de riesgo, (Por ejemplo: nervio dentario inferior, piso de fosas nasales etc.).

La profundidad de hueso disponible para la cavidad, se debe medir con el auxilio de tecnologías de diagnóstico por imagen, y el margen de seguridad, es una premisa que debe ser respetada.

En este sentido, las Fresas Finales, (FRF), de **Radhex Implants®**, poseen elevadísimo nivel de seguridad, porque todas tienen tope fijo para cada medida de implante.

Debe realizarse una especial mención, a la punta de ataque de las Fresas Finales, (FRF), ya que incrementan la longitud en 0,65 mm respecto a la longitud referencial de la fresa, (verificar la exactitud de estas medidas en sección de descripción de Fresas Finales - FRF-).

No obstante, en determinados casos, y siempre que NO exista riesgo de daño o lesión a una estructura anatómica de relevante, es recomendable fresar con una fresa de longitud mayor, inmediatamente siguiente a la del implante que usted desea utilizar, especialmente si se producen cualquiera de las siguientes situaciones:

- 1 Crestas sinuosas con irregularidades anatómicas de superficie, que frenan al tope de fresa, antes de llegar al nivel en el que el cirujano desea posicionar la plataforma del implante.
- 2 Cresta regular, en la que el cirujano decide realizar un posicionamiento sub-crestal, del nivel de la plataforma del implante ya sea por motivos estéticos, protésicos o biológicos.
- 3 Cuando ante situaciones de alta densidad ósea, (Tipo I), es conveniente disminuir el stress y la compresión apical del implante, (isquemia), disminuyendo la posibilidad de necrosis por sobre compresión con el subsecuente riesgo creado para la oseointegración del implante, y facilitando la inserción del implante hasta el nivel deseado.
- 4 *Búsqueda de anclaje bicortical: por Ejemplo: Anclaje en cortical de piso de senos maxilares, o piso de fosas nasales, estas corticales óseas, otorgan una alta estabilidad al implante, y en caso de que el cirujano decida abordarlas, debe fresarlas para permitir el paso del implante y que su rosca apical, se afirme y estabilice en estas corticales. Si no se fresan estas corticales, y el ápice del implante llega a las mismas, se corre el riesgo de que la misma cortical, frene el avance del implante, haciendo recaer todo el esfuerzo del avance en el hueso perimetral de roscado, en el que se afirma el implante, que ante un torque elevado, y por una resistencia apical en su avance, puede desestabilizar al implante por "falseamiento" de la rosca ósea, con el subsecuente riesgo de no introducción del implante al nivel posicional deseado, y con riesgo de fracaso en la óseo-integración del mismo.
*Es una maniobra que requiere de adecuada destreza quirúrgica, por lo que solo debe ser abordada por profesionales con formación y experiencia en estas técnicas.
- 5 Por cualquier razón por la que el cirujano vea conveniente extender el fresado hacia una mayor profundidad.

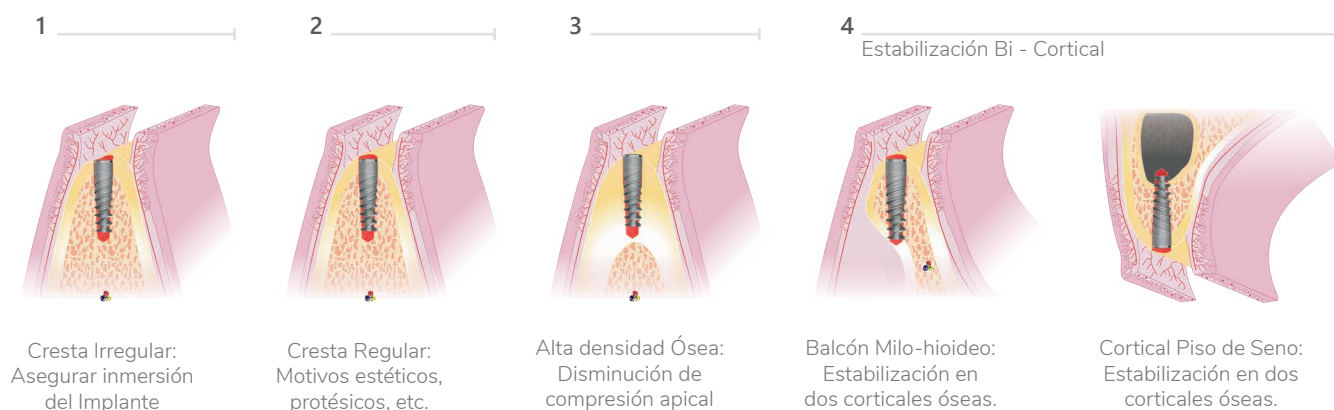

Procedimiento detallado por densidad de hueso, para diámetro 3,00 mm*

Cavidad para implante Ø 3,00mm

	FRL	FRF	Acabado Cavitario Terraja	Inserción
Velocidad- R.P.M.	800 R.P.M.	500 R.P.M.	↓	25-50 R.P.M.
Diámetro	Ø 2,00mm	Ø 3,00mm		25-50 R.P.M.

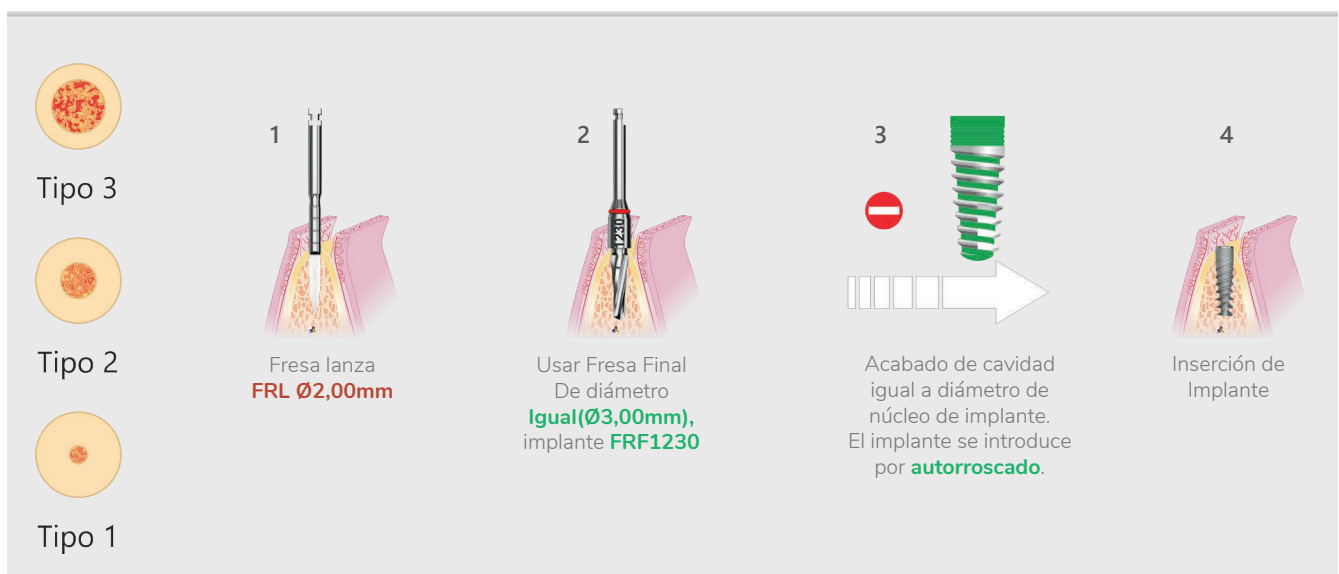
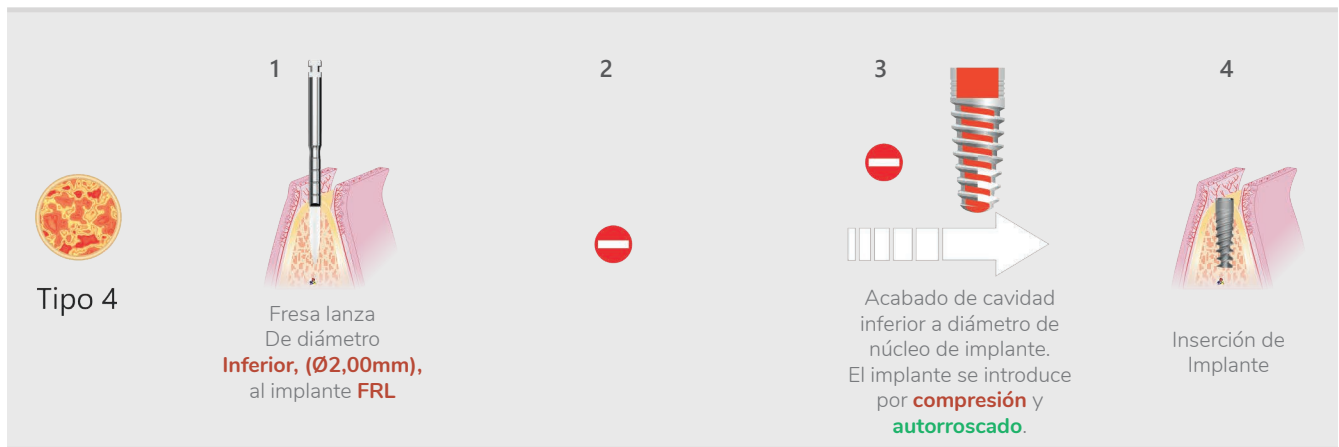

* El procedimiento de preparación cavitaria para diámetro de 3 mm, es aplicable solamente a modelo de implante PCI. La secuencia de fresado, es demostrada en este ejemplo con fresa final de longitud 12 mm. El procedimiento de fresado recomendado por Radhex Implants®, no puede reemplazar la experiencia ni el juicio del cirujano. El cirujano debe interpretar y decidir definitivamente, las dimensiones y cantidades de fresas para realizar la cavidad en cada caso.

Procedimiento detallado por densidad de hueso, para diámetro 3,50 mm*

Cavidad para implante Ø 3,50mm

	FRL	FRF	Acabado Cavitario Terraja	Inserción
Velocidad- R.P.M.	800 R.P.M.	500 R.P.M.	↓	25-50 R.P.M.
Diámetro	Ø 2,00mm	Ø 3,00mm Ø 3,50mm		25-50 R.P.M.



Tipo 4

1

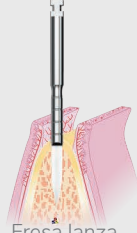

Fresa lanza
FRL Ø2,00mm

2

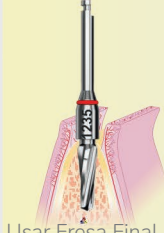

Usar Fresa Final
De diámetro
**Inferior, (Ø3,00
mm),** al implante
FRF1230

3

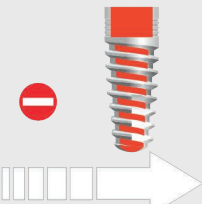

Acabado de cavidad
inferior a diámetro de
núcleo de implante.
El implante se introduce
por **compresión** y
autorroscado.

4

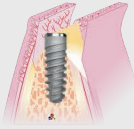

Inserción de
Implante



Tipo 3

1



Fresa lanza
FRL Ø2,00mm

2



Usar Fresa Final
De diámetro **Igual**
(Ø3,50mm),
implante
FRF1235

3



Acabado de cavidad
igual a diámetro de
núcleo de implante.
El implante se introduce
por **autorroscado**.

4



Inserción de
Implante



Tipo 1

1

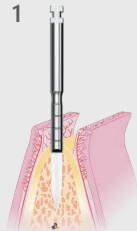

Fresa lanza
FRL Ø2,00mm

2



Usar Fresa Final
De diámetro **Igual**
(Ø3,50mm),
implante
FRF1235 + **Terraja**

3

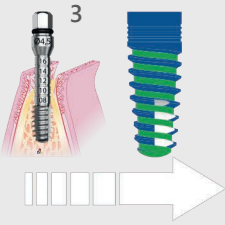

Acabado de cavidad
igual a perfil de
implante, con
macho de terraja.
El implante se introduce
por **roscado**.

4



Inserción de
Implante

La secuencia de fresado, es demostrada en este ejemplo con fresa final de longitud 12 mm.
El procedimiento de fresado recomendado por Radhex Implants®, no puede reemplazar la experiencia ni el juicio del cirujano.
El cirujano debe interpretar y decidir definitivamente, las dimensiones y cantidades de fresas para realizar la cavidad en cada caso.

Procedimiento detallado por densidad de hueso, para diámetro 3,75 mm*

Cavidad para implante Ø 3,75mm

	FRL	FRF	Acabado Cavitario Terraja	Inserción
Velocidad- R.P.M.	800 R.P.M.	500 R.P.M.	↓	25-50 R.P.M.
Diámetro	Ø 2,00mm	Ø 3,50mm Ø 3,75mm		25-50 R.P.M.



Tipo 4

1

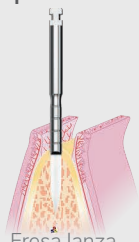

Fresa lanza
FRL Ø2,00mm

2

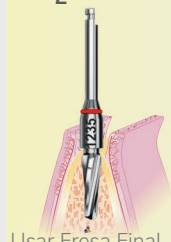

Usar Fresa Final
De diámetro
**Inferior, (Ø3,50
mm),** al implante
FRF1235

3

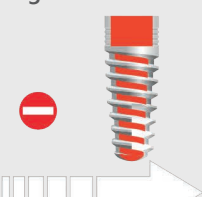

Acabado de cavidad
inferior a diámetro de
núcleo de implante.
El implante se introduce
por **compresión** y
autorroscado.

4

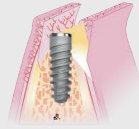

Inserción de
Implante



Tipo 3

1

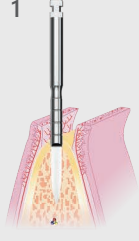

Fresa lanza
FRL Ø2,00mm

2

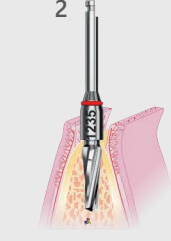

Usar Fresa Final
De diámetro **Igual**
(Ø3,75mm),
implante
FRF1237

3

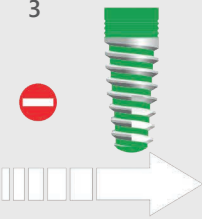

Acabado de cavidad
igual a diámetro de
núcleo de implante.
El implante se introduce
por **autorroscado.**

4

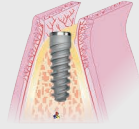

Inserción de
Implante



Tipo 1

1



Fresa lanza
FRL Ø2,00mm

2



Usar Fresa Final
De diámetro **Igual**
(Ø3,75mm),
implante
FRF1237 + Terraja

3



Acabado de cavidad
igual a perfil de
implante, con
macho de tierra.
El implante se introduce
por **roscado.**

4



Inserción de
Implante

La secuencia de fresado, es demostrada en este ejemplo con fresa final de longitud 12 mm.
El procedimiento de fresado recomendado por Radhex Implants®, no puede reemplazar la experiencia ni el juicio del cirujano.
El cirujano debe interpretar y decidir definitivamente, las dimensiones y cantidades de fresas para realizar la cavidad en cada caso.

Procedimiento detallado por densidad de hueso, para diámetro 4,00 mm*

Cavidad para implante Ø 4,00mm

	FRL	FRF	FRF	Acabado Cavitario Terraja	Inserción
Velocidad- R.P.M.	800 R.P.M.	500 R.P.M.	500 R.P.M.	↓	25-50 R.P.M.
Diámetro	Ø 2,00mm	Ø 3,50mm	Ø 3,75mm Ø 4,00mm		25-50 R.P.M.

Tipo 4



1 Fresa lanza FRL Ø2,00mm

2a Usar Fresa previa diámetro Inferior, (Ø3,50 mm), al implante FRF1235

2b Usar Fresa previa diámetro Inferior, (Ø3,75 mm), al implante FRF1237

3 Acabado de cavidad inferior a diámetro de núcleo de implante. El implante se introduce por **compresión** y autorroscado.

4 Inserción de Implante

Tipo 3



Tipo 2



1 Fresa lanza FRL Ø2,00mm

2a Usar Fresa previa diámetro Inferior, (Ø3,50 mm), al implante FRF1235

2b Usar Fresa Final De diámetro Igual (Ø4,00mm), implante FRF1240

3 Acabado de cavidad igual a diámetro de núcleo de implante. El implante se introduce por **autorroscado**.

4 Inserción de Implante

Tipo 1



1 Fresa lanza FRL Ø2,00mm

2a Usar Fresa previa diámetro Inferior, (Ø3,50 mm), al implante FRF1235

2b Usar Fresa Final De diámetro Igual (Ø4,00mm), implante FRF1240 + Terraja

3 Acabado de cavidad igual a perfil de implante, con **macho de tierra**. El implante se introduce por **roscado**.

4 Inserción de Implante

La secuencia de fresado, es demostrada en este ejemplo con fresa final de longitud 12 mm.

El procedimiento de fresado recomendado por Radhex Implants®, no puede reemplazar la experiencia ni el juicio del cirujano.

El cirujano debe interpretar y decidir definitivamente, las dimensiones y cantidades de fresas para realizar la cavidad en cada caso.

Procedimiento detallado por densidad de hueso, para diámetro 4,50 mm*

Cavidad para implante Ø 4,50mm

	FRL	FRF	FRF	Acabado Cavitario Terraja	Inserción
Velocidad- R.P.M.	800 R.P.M.	500 R.P.M.	500 R.P.M.	↓	25-50 R.P.M.
Diámetro	Ø 2,00mm	Ø 3,75mm	Ø 4,00mm Ø 4,50mm		25-50 R.P.M.

Tipo 4



1 Fresa lanza FRL Ø2,00mm

2a Usar Fresa previa diámetro Inferior, (Ø3,75 mm), al implante FRF1237

2b Usar Fresa previa diámetro Inferior, (Ø4,00 mm), al implante FRF1240

3 Acabado de cavidad inferior a diámetro de núcleo de implante. El implante se introduce por **compresión** y **autorroscado**.

4 Inserción de Implante

Tipo 3



Tipo 2



1 Fresa lanza FRL Ø2,00mm

2a Usar Fresa previa diámetro Inferior, (Ø3,75 mm), al implante FRF1237

2b Usar Fresa Final De diámetro Igual (Ø4,50mm), implante FRF1245

3 Acabado de cavidad igual a diámetro de núcleo de implante. El implante se introduce por **autorroscado**.

4 Inserción de Implante

Tipo 1



1 Fresa lanza FRL Ø2,00mm

2a Usar Fresa previa diámetro Inferior, (Ø3,75 mm), al implante FRF1237

2b Usar Fresa Final De diámetro Igual (Ø4,50mm), implante FRF1245 + Terraja

3 Acabado de cavidad igual a perfil de implante, con **macho de terraja**. El implante se introduce por **roscado**.

4 Inserción de Implante

La secuencia de fresado, es demostrada en este ejemplo con fresa final de longitud 12 mm.
 El procedimiento de fresado recomendado por Radhex Implants®, no puede reemplazar la experiencia ni el juicio del cirujano.
 El cirujano debe interpretar y decidir definitivamente, las dimensiones y cantidades de fresas para realizar la cavidad en cada caso.

Procedimiento detallado por densidad de hueso, para diámetro 5,00 mm*

Cavidad para implante Ø 5,00mm

	FRL	FRF	FRF	FRF	Acabado Cavitario Terraaja	Inserción
Velocidad- R.P.M.	800 R.P.M.	500 R.P.M.	500 R.P.M.	500 R.P.M.	↓	25-50 R.P.M.
Diámetro	Ø 2,00mm	Ø 3,75mm	Ø 4,00mm Ø 4,50mm	Ø 4,50mm Ø 5,00mm		25-50 R.P.M.

Tipo 4



1 Fresa lanza FRL Ø2,00mm

2a Usar Fresa previa diámetro Inferior, (Ø3,75 mm), al implante FRF1237

2b Usar Fresa previa diámetro Inferior, (Ø4,00 mm), al implante FRF1240

2c Usar Fresa previa diámetro Inferior, (Ø4,50 mm), al implante FRF1245

3 Acabado de cavidad inferior a diámetro de núcleo de implante. El implante se introduce por **compresión** y **autorroscado**.

4 Inserción de Implante

Tipo 3



Tipo 2



1 Fresa lanza FRL Ø2,00mm

2a Usar Fresa previa diámetro Inferior, (Ø3,75 mm), al implante FRF1237

2b Usar Fresa previa diámetro Inferior, (Ø4,50 mm), al implante FRF1245

2c Usar Fresa Final De diámetro Igual (Ø5,00mm), al implante FRF1250

3 Acabado de cavidad igual a diámetro de núcleo de implante. El implante se introduce por **autorroscado**.

4 Inserción de Implante

Tipo 1



1 Fresa lanza FRL Ø2,00mm

2a Usar Fresa previa diámetro Inferior, (Ø3,75 mm), al implante FRF1237

2b Usar Fresa previa diámetro Inferior, (Ø4,50 mm), al implante FRF1245

2c Usar Fresa Final De diámetro Igual (Ø5,00 mm) al implante FRF1250 + Terraaja

3 Acabado de cavidad igual a perfil de implante, con **macho de terraaja**. El implante se introduce por **roscado**.

4 Inserción de Implante

La secuencia de fresado, es demostrada en este ejemplo con fresa final de longitud 12 mm.

El procedimiento de fresado recomendado por Radhex Implants®, no puede reemplazar la experiencia ni el juicio del cirujano.

El cirujano debe interpretar y decidir definitivamente, las dimensiones y cantidades de fresas para realizar la cavidad en cada caso.

Procedimiento detallado por densidad de hueso, para diámetro 6,00 mm*

Cavidad para implante Ø 6,00mm

	FRL	FRF	FRF	FRF	Acabado Cavitario Terraja	Inserción
Velocidad- R.P.M.	800 R.P.M.	500 R.P.M.	500 R.P.M.	500 R.P.M	↓	25-50 R.P.M.
Diámetro	Ø 2,00mm	Ø 4,00mm	Ø 4,50mm Ø 5,00mm	Ø 4,50mm Ø 6,00mm		25-50 R.P.M.

*La guía para cavidades de elevado diámetro, (Ø 6,00 mm), , asume un carácter orientativo, siendo el profesional el que determinará la secuencia definitiva para establecer el fresado cavitario.

Tipo 4

1 Fresa lanza FRL Ø2,00mm

2a Usar Fresa previa diámetro Inferior, (Ø4,00 mm), al implante FRF1040

2b Usar Fresa previa diámetro Inferior, (Ø5,00 mm), al implante FRF1050

2c

3 Acabado de cavidad inferior a diámetro de núcleo de implante. El implante se introduce por **compresión** y **autorroscado**.

4 Inserción de Implante

Tipo 3

Tipo 2

1 Fresa lanza FRL Ø2,00mm

2a Usar Fresa previa diámetro Inferior, (Ø4,00 mm), al implante FRF1040

2b Usar Fresa previa diámetro Inferior, (Ø5,00 mm), al implante FRF1050

2c Usar Fresa Final De diámetro Igual (Ø6,00mm), implante FRF1060

3 Acabado de cavidad igual a diámetro de núcleo de implante. El implante se introduce por **autorroscado**.

4 Inserción de Implante

Tipo 1

1 Fresa lanza FRL Ø2,00mm

2a Usar Fresa previa diámetro Inferior, (Ø4,00 mm), al implante FRF1040

2b Usar Fresa previa diámetro Inferior, (Ø5,00 mm), al implante FRF1050

2c Usar Fresa Final De diámetro Igual (Ø6,00 mm), implante FRF1060 + Terraja

3 Acabado de cavidad igual a perfil de implante, con **macho de tierra**. El implante se introduce por **roscado**.

4 Inserción de Implante

La secuencia de fresado, es demostrada en este ejemplo con fresa final de longitud 10 mm.

El procedimiento de fresado recomendado por Radhex Implants®, no puede reemplazar la experiencia ni el juicio del cirujano.

El cirujano debe interpretar y decidir definitivamente, las dimensiones y cantidades de fresas para realizar la cavidad en cada caso.



Válido a partir de diciembre de 2023 hasta la publicación de un nuevo Catálogo. -Ed 2023.12 - Impreso en España.

Industria Inmet Garnick S.A. se reserva todos los derechos.

No se puede reproducir ninguna parte de esta documentación, ni almacenar en ningún medio o sistema de reproducción, ni transmitir de forma alguna, ni bajo ningún concepto, electrónicamente, mecánicamente, en fotocopias, en grabación ni de ninguna otra manera no contemplada aquí sin el permiso del propietario de los derechos de la marca, edición e impresión.

Radhex Implants®, el logotipo de **Radhex Implants®** son marcas registradas de la propiedad de Inmet Garnick S.A. y / o asociados.

El resto de marcas mencionadas, son propiedad de sus respectivos titulares, no guardando Inmet Garnick S.A. relación con los mismos ni con las citadas marcas.

Inmet Garnick S.A. se reserva el derecho a modificar, las referencias contenidas en el presente catálogo, aumentando o disminuyendo las mismas en cantidad, o modificando las mismas, en cualquier momento, sin previa comunicación.

Los contenidos incluidos en este catálogo, son los mas actualizados al momento de la publicación. Consulte con la empresa si existen actualizaciones sucesivas. No todos nuestros productos se encuentran disponibles para su comercialización. Consulte disponibilidad para cada componente.

A menos que se especifique lo contrario o que se deduzca claramente del contexto en algún caso, las imágenes del producto no aparecen necesariamente a escala.

Premium

PHIA+ plus
PCI+ plus
SLD+ plus



comercial@radhex.es
900 350 450
www.radhex.es



© RADHEX_IMPLANTS/RADHEX-IMPLANTS

